

ЎЗБЕКИСТОН РЕСПУБЛИКАСИ ҚУРИЛИШ ВА УЙ-ЖОЙ КОММУНАЛ ХЎЖАЛИГИ  
ВАЗИРИНИНГ  
БУЙРУҒИ

**ШНҚ 2.08.11-24 «МАДАНИЯТ ТАШКИЛОТЛАРИ» ШАҲАРСОЗЛИК НОРМАЛАРИ  
ВА ҚОИДАЛАРИНИ ТАСДИҚЛАШ ТЎҒРИСИДА**

**[Ўзбекистон Республикаси Адлия вазирлиги томонидан 2024 йил 8 августда ҳисобга  
олинди, ҳисоб рақами 282]**

Ўзбекистон Республикасининг Шаҳарсозлик кодекси, Ўзбекистон Республикаси Президентининг 2020 йил 27 ноябрдаги ПФ-6119-сон «Ўзбекистон Республикаси қурилиш тармоғини модернизация қилиш, жадал ва инновацион ривожлантиришнинг 2021 — 2025 йилларга мўлжалланган стратегиясини тасдиқлаш тўғрисида»ги, 2023 йил 28 августдаги ПФ-151-сон «Маъмурий ислохотлар доирасида қурилиш ва уй-жой коммунал хўжалиги соҳасида давлат бошқарувини самарали ташкил қилиш чора-тадбирлари тўғрисида»ги фармонлари ҳамда Ўзбекистон Республикаси Вазирлар Маҳкамасининг 2024 йил 23 апрелдаги 231-сон «Қурилиш соҳасидаги норматив ҳужжатларни халқаро стандартлар билан уйғунлаштириш чора-тадбирлари тўғрисида» қарорига мувофиқ буюраман:

1. ШНҚ 2.08.11-24 «Маданият ташкилотлари» шаҳарсозлик нормалари ва қоидалари иловага мувофиқ тасдиқлансин.

2. Мазкур буйруқ Ўзбекистон Республикаси Фавқулодда вазиятлар вазирлиги, Маданият вазирлиги, Ички ишлар вазирлиги, Миллий гвардияси, Энергетика вазирлиги, Экология, атроф-муҳитни муҳофаза қилиш ва иқлим ўзгариши вазирлиги ҳамда Соғлиқни сақлаш вазирлиги ҳузуридаги Санитария-эпидемиологик осойишталик ва жамоат саломатлиги қўмитаси билан келишилган.

3. Ушбу буйруқ расмий эълон қилинган кундан эътиборан кучга кириди.

**Биринчи ўринбосар Ш. ХИДОЯТОВ**

Тошкент ш.,  
2024 йил 7 август,  
01/2-42-сон

**Экология, атроф-муҳитни муҳофаза қилиш ва иқлим ўзгариши вазири  
А. АБДУХАКИМОВ**

2024 йил 30 июль

**Фавқулодда вазиятлар вазири А. КУЛДАШЕВ**

2024 йил 20 июль

**Ўзбекистон Республикаси Миллий гвардияси қўмондони Р. ДЖУРАЕВ**

2024 йил 3 июль

**Энергетика вазири Ж. МИРЗАМАҲМУДОВ**

2024 йил 26 июль

**Ички ишлар вазири П. БОБОЖОНОВ**

2024 йил 22 июль

**Санитария-эпидемиологик осойишталик ва жамоат саломатлиги қўмитаси раиси  
Б. ЮСУПАЛИЕВ**

2024 йил 10 июль

**Маданият вазири О. НАЗАРБЕКОВ**

2024 йил 10 июль

## **ШНҚ 2.08.11-24 “Маданият ташкилотлари объектлари” шаҳарсозлик нормалари ва қоидалари**

Мазкур шаҳарсозлик нормалари ва қоидалари (бундан буён матнда ШНҚ деб юритилади) маданият ташкилотлари объектлари (бундан буён матнда маданият объектлари деб юритилади) ҳамда уларнинг ёрдамчи ва маъмурий-маиший биноларини лойиҳалашга оид талабларни белгилайди.

### **1-боб. Шаҳарсозлик нормалари ва қоидалари ҳамда техник жиҳатдан тартибга солиш соҳасидаги норматив ҳужжатларга ҳаволалар**

1. Мазкур ШНҚда қуйидаги шаҳарсозлик нормалари ва қоидалари ҳамда техник жиҳатдан тартибга солиш соҳасидаги норматив ҳужжатларга ҳаволалар келтирилган:

ШНҚ 2.01.02-04 “Бинолар ва иншоотларнинг ёнғин хавфсизлик”;

ШНҚ 2.01.08-19 “Шовқиндан ҳимоя”;

ШНҚ 2.07.01-23 “Аҳоли пунктларининг ҳудудларини ривожлантириш ва қуришни шаҳарсозлик жиҳатидан режалаштириш”;

ШНҚ 2.07.02-22 “Қурилиш объектларини ногиронлиги бўлган шахслар ҳамда кексалар эҳтиёжини инобатга олган ҳолда лойиҳалаштириш”;

ҚМҚ 2.01.03-19 “Сейсмик ҳудудларда қурилиш”;

ҚМҚ 2.01.05-19 “Табиий ва сунъий ёритиш”;

ҚМҚ 2.01.18-18 “Бинолар ва иншоотларни иситиш, шамоллатиш ва кондициялаштириш учун энергия сарфи меъёрлари”;

ҚМҚ 2.04.01-98 “Биноларни ички водопроводи ва канализация”;

ҚМҚ 2.04.05-97 “Иситиш, вентиляция ва кондициялаш”;

О‘з МSt 133:2024 “Ичимлик суви. Гигиеник талаблар ва сифатини назорат қилиш”;

О‘з DSt ISO 3382-1:2019 “Театр концерт заллари, хонанинг акустик параметрларини ўлчаш акустика 1- қисм”.

### **2-боб. Атамалар ва таърифлар**

2. Мазкур ШНҚда қуйидаги атамалар ва уларнинг таърифлари қўлланилган:

**маданият ташкилотлари** – кинотеатрлар, театрлар, репетиция зали, музейлар, кўرғазмалар заллари, кутубхоналар, цирклар, маданият ва бўш вақтни ўтказиш марказлари.

**авансаҳна** – томоша зали ва қизил чизик ўртасидаги қисм;

**видеозал** – дисклар, кассеталар ва бошқа видео ташувчиларга ёзиб олинган дастурлар, фильмлар, видеоларни намойиш қилиш учун мўлжалланган зал;

**видеотека** – видео ёзувлар билан рақамли оммавий ахборот воситаларини қабул қилиш ва чиқариш учун мўлжалланган бино ёки хоналар гуруҳи;

**рампа** – сахнанинг олд қисмидаги ёруғлик мосламаларини томошабинлардан яширадиган кичик тўсик;

**реверберация вақти** – товуш энергияси манба ўчирилгандан сўнг бошланғич миқдорининг 1/1000000 гача тушадиган вақт;

**рипроекция** – актёрлар ва сахна элементларининг ёруғлик-тарқатиш экранидаги фон билан проекция комбинациясига асосланган классик кино ишлаб чиқариш технологиясида кенг қўлланиладиган комбинацияланган кино суратга олиш усули;

**фурка (сахна фураси)** – сахна ускуналарининг бир қисми, сахнада декорация қисмларини кўчириш учун ишлатиладиган роликлардаги кўчма майдон.

**3.** Ушбу ШНҚда қуйидаги қисқартмалар қўлланилган:

**ЁНМ** – ёнмайдиган материал;

**ТЯС** – телевизион ярим стационар.

### **3-боб. Умумий қоидалар**

**4.** Маданият объектлари биноларининг таркибига қуйидагилар киради:

залнинг томошабинлар қисми;

кинотеатрлар;

театр;

сахна;

сценография;

акустика;

артистлар учун бинолар комплекси;

репетиция зали;

музей ва кўргазмалар заллари;

кутубхона;

маданият ва бўш вақтни ўтказиш марказлари;

цирк;

томошабинлар комплекси хоналари;

маъмурий-хўжалик хоналар;

техник хоналар ва объектлар;

омборхоналар.

**5.** Томошабинлар залларига эга бўлган маданий тадбирларга мўлжалланган бинолар ушбу ШНҚнинг 1-иловасидаги 1-жадвалга мувофиқ лойиҳаланиши керак.

**6.** Ёритишни ҳисоблаш ва лойиҳалаш ҚМҚ 2.01.05-19га мувофиқ амалга оширилиши лозим.

**7.** Ташриф буюрувчиларнинг хавфсизлигини таъминлаш мақсадида маданият объектларининг бинолари ва ҳудудларида объектнинг мақсадига қараб турникет (лазер-датчикли), ўтказиш назорат пункти ва шлюзлар каби хавфсизлик тизимлари лойиҳаланиши керак.

8. Маданият объектлари ҳамда уларга туташ ҳудудларда муҳандислик-технологик асбоб-ускуналар ўрнатиш ва демонтаж қилиш жараёнида қуйидагилар таъминланиши лозим:

атроф-муҳитни муҳофаза қилиш талаблари;

ҳудуддаги дарахт, буталар ҳамда яшил майдонларга зарар етказмаслик.

9. Маданият объектларининг қуриладиган бино-иншоотлари ва унинг объектларининг ўзи ҳамда туташ ҳудудларида “яшил боғ” ва “яшил белбоғ”лар лойиҳалаш керак.

10. Маданият объектларининг бино-иншоотлари қурилиши лозим бўлган майдонларга ажратилган ҳудуддаги ерларнинг камида 25 фоизини кўкаламзорлаштириш майдонларига ажратиш ва уларда кўкаламзорлаштириш тадбирларини амалга ошириш лозим.

11. Маданият объектлари ҳудудида бинолар ва иншоотларнинг қаттиқ маиший чиқиндилар билан ифлосланишининг олдини олиш мақсадида қаттиқ маиший чиқиндиларни тўплаш ва вақтинча сақлаш учун мўлжалланган махсус чиқинди қутилари лойиҳаланиши керак.

12. Автотураргоҳлар бўйича талаблар ШНҚ 2.07.01-23га мувофиқ бўлиши лозим.

13. Маданият объектлари ногиронлиги бўлган шахслар ҳамда кексалар эҳтиёжини инобатга олган ҳолда ШНҚ 2.07.02-22 га мувофиқ лойиҳаланиши лозим.

14. Маданият объектларини сейсмик ҳудудларда лойиҳалаш ва қуришда таянч конструкцияларни ҳисоблаш ҚМҚ 2.01.03-19 га мувофиқ амалга оширилиши керак.

#### **4-боб. Ҳажмий-режавий ечимлар**

##### **1-§. Залнинг томошабинлар қисми**

15. Томоша залида полнинг (ўтиш йўлаги пандуслари) нишаби 1:7 нисбатдан катта бўлмаслиги, йўлак поғонали бўлганда поғонанинг баландлиги 0,2 m дан ошмаслиги зарур.

16. Зал ва сахна ўртасидаги алоқани ҳамда ушбу ШНҚнинг 2-иловасидаги 1-расмда келтирилган тўққизта турдан бирини танлаш лозим.

17. Залларнинг сигими 80 та ўрингача бўлганда томошабинлар ўриндиқлари бири-бирига ўзаро боғланган бўлиши керак.

Боғланмаган ўриндиқларни сони 12 тадан ошмайдиган лоджияларда агар улардан мустақил чиқиш мавжуд бўлгандагина йўл қўйилади.

18. Залларда томошабинлар ўриндиқлари 24 дан ортиқ бўлганда, ўриндиқлар полга маҳкамланган бўлиши керак.

19. Залдаги томошабин ўриндиқлари горизонтал, нишабли ёки поғонали асосда партер, амфитеатр, балкон, ярус, лоджия ва галереялар шаклида жойлаштирилиши мумкин.

Ушбу турларнинг турли хил уйғунлашган (комбинация)ларидан фойдаланишга йўл қўйилади.

20. Томошабинлар ўриндиқларининг турлари қуйидагича бўлиши лозим:

ўриндиқ (скамейка)лар;

тирсак қуйғичлар ёрдамида жойларга ажратилган ўриндиқ (скамейка)лар;

ёпиладиган ўриндиқли (откидной) қаттиқ курсилар;

стационар қаттиқ курсилар;

ярим юмшоқ ва юмшоқ стационар курсилар;

ўзгартириладиган элементлар (айланувчи ўриндиқлар, ётадиган суянчиқлар ва бошқалар)га эга курсилар.

**21.** Томошабинлар ўриндиқларининг параметрлари ва қаторда кетма-кет ўрнатилган ўриндиқларнинг сони ушбу ШНҚнинг 2-иловасидаги 1-жадвалга мувофиқ олинishi керак.

**22.** Томоша залининг майдони (балкон, лоджия ва қават (ярус)ларни ўз ичига олган ҳолда) ўраб турган конструкциялар чегарасида қуйидагича аниқланиши зарур:

кинотеатрлар учун – эстрадани қўшган ҳолда;

театрлар, концерт заллари, универсал заллар учун – эстрада ёки авансаҳнанинг олди чегарасигача (ёки оркестр чуқурлиги тўсиғигача).

**23.** Томоша залларидаги ўриндиқлар, стуллар, скамейкалар ёки уларнинг бўғин (звено)лари (сиғими 12 та ўрингача бўлган балкон ва лоджиялар бундан мустасно) полга маҳкамлаш учун мосламалар билан таъминланиши керак.

**24.** Заллар сиғими 200 ўриндан ошмаса (кинотеатрлардаги томоша заллари бундан мустасно), ўриндиқлар, стуллар ва скамейкалар ёки уларнинг бўғин (звено)ларини полга маҳкамламасдан, уларнинг ағдарилишига йўл қўймайдиган қурилмалар билан таъминлаш орқали ўрнатишга йўл қўйилади.

**25.** Ушбу ШНҚнинг 2-иловасидаги 2-расмда томошабинлар жойлашиши мумкин бўлган учта сифат даражасига эга бўлган зоналар келтирилган.

**26.** Олдинги қатордаги томошабиннинг боши устида эркин кўриш нурунининг оптимал ортиши –  $C = 0,14$  m, ўтирган одам кўзининг баландлиги – 1,2 m,  $C = 0,14$  m дан ошиб кетиш томошабинларнинг ўзаро жойлашуви ҳолатларининг 70 фоизидан ортиғига тўғри келиши (0,12 m ҳолатларнинг атиги 50 фоизига тўғри келади) лозим.

**27.** Жойларнинг турли хилдаги сифати ушбу ШНҚнинг 2-иловасидаги 3-расмга кўра саҳнада марказлаштирилган нуқталарни тўсиқсиз ( $C = 0,14$  m) кўришга жавоб бериши керак.

**28.** Кўриш нурлари олдинда ўтирган томошабиннинг боши устидан 0,14 m да ўтиб, III– зонадан юқори бўлишига йўл қўйилмайди.

Томошабинлар ўриндиқлари профилини залнинг узунлиги бўйлаб полнинг 3 тадан 5 тагача тўғри қисмларни инобатга олган ҳолда мазкур ШНҚнинг 2-иловаси 4-расмга мувофиқ қисмларда қуришга йўл қўйилади.

**29.** Залда порталли эстрада инобатга олинган бўлса, зоналарнинг асосий параметрлари ўзгармаслиги, бироқ тарҳда зонанинг ён чегаралари ушбу ШНҚнинг 2-иловасидаги 5-расмга мувофиқ эстраданинг чуқурлиги билан боғлиқ бўлиши лозим.

**30.** Тўсиқнинг баландлиги зал профилининг қурилишига кўра, бироқ 0,7 m дан паст бўлмаган ҳолда аниқланиши керак.

**31.** Хавфсизлик тўсиқлари, хавфсизлик устунлари ва назорат пунктлари талаб қилинган йўналиш ёки эвакуация йўлига тўсиқлик қилмаслиги лозим.

**32.** Томоша залларининг сиғими техник топшириққа мувофиқ лойиҳаланиши керак.

**33.** Томоша залларининг ўлчамлари саҳнадан яхши кўриниш ва эшитиш бўйича технологик талабларни ҳисобга олган ҳолда белгиланиши зарур.

**34.** Театрлар, кинотеатрлар, маданият марказлари, концерт-филармонияларнинг томоша заллари ушбу ШНҚнинг 2-иловасидаги 2-жадвалда келтирилган кўрсаткичларни ҳисобга олган ҳолда лойиҳалаш керак.

**35.** Томоша залининг узунлиги драматик ва мусиқа-драматик театрларда сахнанинг кизил чизиғидан охиригача қаторгача бўлган масофани 25–27 m, опера-балет театрларида 30–35 m да бўлиши зарур.

**36.** Йиғилишлар учун фойдаланиладиган бино, хона ёки майдонда жойлашган 50 ёки ундан ортиқ ўринли балконлар, галереялар ёки матбуот лоджиялари учун камида иккита эвакуация йўллари, ҳар бир балкон, галерея ёки матбуот лоджиясининг ҳар икки томонида биттадан лойиҳаланиши лозим.

**37.** Томошабин кўриш нури йўналишининг олдинги қаторда ўтирган томошабин кўзидан кўтарилиш баландлиги камида 0,06 m га тенг бўлиши зарур.

**38.** Қўзғалмас суянчиқли ўриндиқлар ўрнатилган томоша залларида ўтиш йўлагининг кенлиги камида 0,8 m бўлиши, ўриндиқларнинг сони 300 гача бўлган кичик залларда ҳамда лоджия ва балконларда, ёзги кино-концерт залларида ўтиш йўли кенлигини 0,65 m гача камайтиришга йўл қўйилади.

**39.** Ўриндиқлар кенлиги (тирсак суянчиқларининг ўқлари орасидаги масофа) камида 0,52 m, курсиларнинг кенлиги камида 0,45 m бўлиши керак.

**40.** Томоша залида қаторлари сони учтадан ошмаган яруслар ёки балконларни лойиҳалашда полдан шифт остидаги чиқиб конструкцияларнинг пастки қисмигача бўлган баландлик 2,1 m дан кам бўлмаслиги, қаторлар сони учтадан кўп бўлганда бу баландлик 3,0 m дан кам бўлмаслиги лозим.

**41.** Кино-концерт залларида, шунингдек маданият марказларида эстрада ва қурилиш портали ҳамда авансахнанинг ўлчамлари залнинг вазифасини ҳисобга олган ҳолда технологик талаблар бўйича белгиланиши керак.

**42.** Оркестр чуқурининг параметрлари бир нафар созандага (оркестрантга) камида 1,2 m<sup>2</sup> майдон бўлишини ҳисобга олган ҳолда лойиҳаланиши ҳамда оркестр чуқурининг кенлиги камида 2,5 m, чуқурлиги эса камида 1,9 m бўлиши лозим.

**43.** Оркестр чуқури тўсиғининг баландлиги 0,9 m га тенг бўлиши ва ушбу тўсиқдан томошабинлар ўриндиқларининг биринчи қаторигача бўлган масофа 0,9 m дан кам бўлмаслиги керак.

**44.** Ўриндиқлари 200 ва ундан кўп бўлган томоша заллари бир ўринга 1,0-1,2 m<sup>2</sup> тўғри келишини ҳисобга олган ҳолда томоша залларининг нормалари бўйича лойиҳаланиши лозим.

**45.** Эстрада олдидаги президиум учун мўлжалланган жойнинг юзаси камида 12 m<sup>2</sup> бўлиши керак.

Томоша заллари олдида қулуарлар (залдаги бир ўринга 0,3 m<sup>2</sup>) бўлиши лозим.

## **2-§. Кинотеатрлар**

**46.** Кино намоиши учун томоша зали ва киноэкран параметрларига қўйиладиган талаблар ушбу ШНҚнинг 3-иловасида келтирилган.

**47.** Кинотеатрлар ва бошқа маданий объектлар таркибидаги кинозалларнинг сифими кино намоишининг шакллари, технологик жиҳозлар ва техник хизмат кўрсатиш эҳтиёжларига кўра қабул қилинади.

Кино намоишининг турли шакллари учун мўлжалланган кинозалларнинг тахминий сифими ушбу ШНҚнинг 4-иловасидаги 1-жадвалда келтирилган.

**48.** Театрлар, кинотеатрлар, кутубхоналар, музейлар ва кўргазма залларини лойиҳалашда қуйидагилар инобатга олиниши керак:

кўргазмаларда ташриф буюрувчиларга тушунтириш, ёрдам бериш ва уларни йўналтириш учун аудио-гидлар бўлиши;

акустик маълумотни тақдим этишда индукцион ҳалқалар бўлиши.

**49.** Кинозалларнинг анъанавий сеанс режимига эга бўлган ва умумий томоша залларидан навбатма-навбат фойдаланадиган кўп залли кинотеатрларнинг сифими қуйидагича бўлиши лозим:

1 даражадаги қулайлик учун – каттароқ залнинг тенг сифими;

2 даражадаги қулайлик учун – каттароқ залнинг сифимидан 0,8;

3 даражадаги қулайлик учун – каттароқ залнинг сифимидан 0,6.

**50.** Кинотеатрнинг ёрдамчи хоналари майдони томоша залларида бир ўрин учун ушбу ШНҚнинг 4-иловасидаги 2-жадвалга мувофиқ қабул қилиниши, бунда фойе, буфет ва санитария узелларнинг майдони кинотеатрнинг ҳисобланган сифимидан келиб чиққан ҳолда белгиланиши керак.

**51.** Кинотеатрларнинг томоша залларидаги эстрадаalar залнинг мақсади, экран остидаги жойнинг ўлчамларига кўра лойиҳа топшириғи асосида лойиҳалаш зарур.

**52.** Кўп залли кинотеатрлар хоналарини кинопроекциясини гуруҳида бир турдаги хоналарни бирлаштиришга йўл қўйилади.

**53.** Кинотеатрларни лойиҳалашда 400 ва ундан ортиқ ўринли майдони 10 м<sup>2</sup> дан кам бўлмаганда, муҳандис ва оператор хонаси лойиҳаланиши лозим.

**54.** Ушбу ШНҚнинг 4-иловасидаги 3-жадвалга кўра, бир томонлама пандусда қатор узунлиги бўйича жойлар 12 м дан, икки томонлама пандусда 24 м дан ошмаслиги керак.

**55.** Пандусларнинг ўлчамлари ШНҚ 2.07.02-22 га мувофиқ бўлиши лозим.

**56.** Кино зали ертўлада жойлашган кинотеатрлар учун кутиш зали биринчи қаватда лойиҳалаштирилиши керак.

**57.** Холл ҳожатхона, фойе, касса, зинапоярлар ва бошқа қўшимча жойларга уланган бўлиши лозим.

**58.** Касса хонасида ташриф буюрувчиларни ҳисобга олиш учун бир нечта дарча ва компьютерли стол учун жой лойиҳалаш керак.

**59.** Ҳожатхонада ҳар 25 ташриф буюрувчига битта сантехника жиҳози (прибори) ўрнатилади, улардан 65 фоизи аёллар ва 35 фоизи эркаклар учун лойиҳаланиши керак.

**60.** Одам ҳожатхонага етиб бориши учун бир қаватдан кўпроқ юқорига кўтарилмаслиги ёки пастга тушмаслиги учун санузеллар қулай жойда жойлашган бўлиши керак.

Санузеллар ҚМҚ 2.01.05-19 талабларига мувофиқ ёритиш мосламалари билан жиҳозланган бўлиши лозим.

**61.** Ходимлар учун кичикроқ томонининг кенглиги камида 3 м бўлган санузелли кийиниш хонаси лойиҳаланиши керак.

**62.** Ўринлар барча томошабинлар экранни аниқ ва тўсиксиз кўришларига мўлжалланган ҳолда лойиҳаланиши зарур.

**63.** Ўриндиклар қаторлари орасидаги масофа, ўтирган ташриф буюрувчиларнинг тиззалари орасидан ўтишда қулай бўлиши учун камида 450 mm бўлиши лозим.

**64.** Кинотеатрда ўриндик суянчиғидан кейинги ўриндик суянчиғигача бўлган масофа 900 mm дан кам бўлмаслиги керак.

**65.** Томошабин экранга перпендикуляр жойлашган ва экраннинг четини кесиб ўтадиган экран чекка чизиғи орқасида ўтирмаслиги керак.

**66.** Залнинг қиялиги 10 фоизни ташкил этиши ёки ҳар бир қаторнинг фарқи кўпи билан 160 mm бўлиши лозим.

**67.** Экраннинг баландлиги ва кенглигининг нисбати 1: 2,34; 1: 2; 1: 1,85; 1: 1,66 . бўлиши керак.

**68.** Экраннинг олдида, орқасида жойлашган асосий динамиклар овозни аудиторияга етказиши учун экран мустаҳкам ва етарлича овоз ўтказувчан бўлиши зарур.

**69.** Экраннинг пастки чети полдан камида 1200 mm баландликда бўлиши керак.

**70.** Экран ёй шаклида, ёйни ташкил этувчи айлананинг маркази охириги қаторнинг ўрта ўриндиғи қаршисида бўлиши, биринчи қатордан экраннинг марказигача бўлган кўриш бурчаги 30 ° дан ошмаслиги зарур.

Охириги қатордан экраннинг марказигача бўлган кўриш бурчаги 38 ° дан ошмаслиги лозим.

**71.** Ушбу ШНҚнинг 4-иловасидаги 1-расмга кўра экранни охириги қатордан қамраб олиш бурчаги 38° дан ошмаслиги керак.

**72.** Кино заллар сунъий ёритилиши, фильм намойиши ўтказиладиган хоналарда табиий ёруғлик ёки деразалар бўлишига йўл қўйилмайди.

**73.** Киноаппарат ва аккумулятор хоналари учун ҳавони мустақил равишда тортиб чиқарувчи ва тортиб киритувчи вентиляция тизими лойиҳаланиши лозим.

**74.** Кинопроекция хонасининг ҳаво чиқариб ташлаш тизимини бошқа тизимлар билан қўшишга (плёнкани қайта ўраш, таржимон кабинаси ва кучайтиргичлар жавонидан ҳаво чиқарувчи тизимлар бундан мустасно) ёки проекцион хоналардан бошқа тизимларнинг транзит ҳаво каналларини ўтказишга йўл қўйилмайди.

**75.** Ўриндиқлари сони 100 тагача бўлган томошабинлар залларига эга бўлган биноларнинг кинопроецион хоналарига ҳаво киритилишини ҳавони тортиб киритувчи умумий вентиляция тизими орқали амалга оширишга йўл қўйилади.

**76.** Кинотеатрлардаги томоша залларининг параметрлари, кинопроекторларнинг типлари ва сони, кинопроекция хоналарининг таркиби ва майдонлари технологик талаблар бўйича ушбу ШНҚнинг 3-иловасини ҳисобга олган ҳолда белгиланиши зарур.

**77.** Кинопроекция хоналари гуруҳининг таркибида қуйидагилар бўлиши керак:

кино тасмасини ўрайдиган жойга эга бўлган проекция хонаси;

устахонага эга бўлган киномеханик хонаси;

радиоузел;

санитария узели.

**78.** Мавсумий кинотеатрлар, концерт заллари ҳамда театрларни шаҳарлардаги истироҳат боғлари ва яшил ҳудудларда лойиҳалаш лозим.

**79.** Кинотеатрлар, симфоник ва концерт заллари, томошабинларни қабул қиладиган теле ва радио студиялари ҳамда театрларда томошабинларга жой бўлмаганда вестибюлда ёки шунга ўхшаш хонада кутишга йўл қўйилади.



Бунда, ушбу вестибюль ёки шунга ўхшаш хона эвакуация йўллари­нинг минимал кенглиги ёки талаб қилинган ўтказиш қувватини чекла­маслиги лозим.

**80.** Театрлар, кинотеатрлар ва конференция залларда субтитр, имо-ишора тили ва аудио тавсифларга шароитлар (булар спектаклларда инобатга олинган бўлса) таъминланиши лозим.

**81.** Балконли, ложали, поғонали залларнинг майдони ажратиб турувчи конструкциялар қуйидаги чегараларда аниқланиши лозим:

кинотеатрлар учун – эстрадани қўшган ҳолда;

театрлар, концерт заллари, универсал заллар учун – эстрада ёки авансаҳнанинг олди чегарасигача (ёки оркестр чуқурлиги тўсигигача).

### **3-§. Театр**

**82.** Театрлар ҳамда 15x7,5 m; 18x9 m; 21x12 m ва ундан катта ўлчамли бўлган саҳнали маданият марказларининг биноларида саҳна ва томоша зали устидаги томёпманинг юк кўтарувчи конструкцияларини (фермалар, тўсинлар, тўшамалар) ЁНМ гуруҳдаги материаллардан қуриш лозим.

**83.** Устки қурилган қават бўшлиқларининг майдони 100 m<sup>2</sup> дан ортиқ бўлмаган бўлақларга диафрагмалар билан ажратилган бўлиши, бунда уларнинг баландлиги 1,2 m дан юқори бўлганда бўшлиқларни кўздан кечириш (текшириш) учун кириш жойлари бўлиши керак.

**84.** Томоша залларидаги ўриндиқлар, курсилар ёки уларнинг бўғинларини полга маҳкамлаш мосламаси билан биргаликда лойиҳалаш зарур (балкон ва лоджиялардаги 12 кишилиқ ўринга мўлжалланган ўриндиқлар, курсилар бундан мустасно).

**85.** Арена-зал поли устига томошабинлар учун трансформацияланадиган ўриндиқлар жойлаштирилганда, уларнинг ағанаши ва силжишининг олдини олувчи мосламалар ўрнатилган бўлиши керак.

**86.** Динамик проекция учун жиҳозланган ёруғлик проекция хонасининг деразалари ва туйнуқларини қорайтирилган ойна билан ҳимоя қилиш зарур.

**87.** Театр биноларида томошабинлар хоналари мажмуасида иккитадан кам бўлмаган зинапоя ва саҳнага хизмат кўрсатувчи хоналар мажмуасида табиий ёритиладиган, чордоққа ёки томга олиб чиқувчи ёпиладиган зинапоя катаклари ҳамда иккита колосникли зинапоя бўлиши лозим.

**88.** Баланд колосникли саҳнага эга бўлган театрлар ва маданият марказларининг томоша залларида ҳаво босимининг 10 фоиз оширилишини таъминлаш учун чиқариладиган ҳаво ҳажми киритиладиган ҳавонинг 90 фоизини ташкил этиши, бунда залдан чиқариладиган умумий ҳаво ҳажмининг 17 фоизидан кўп бўлмаган қисми саҳна орқали чиқарилиши керак.

**89.** Театр залларида анъанавий калосникли саҳналар (саҳна кармонлари, саҳна қутилари, ишчи галереялар) билан бир қаторда ҳар хил типли эстрада ва саҳналар (марказлашган, аренали, панорамали, айланасимон) қўлланилишига йўл қўйилади.

**90.** Саҳнанинг типи, параметрлари, саҳна ва калосниклар кармонларининг габаритлари технологик талаблар бўйича белгиланиши лозим.

**91.** Ўринлар сони 300 гача бўлган кичик залларда сахналарнинг кенглиги 12–18 m, эни 8–12 m, баландлиги 10–13 m бўлиши зарур.

**92.** Ўринлар сони 400 ва ундан кўп бўлган залларда сахналар кенглиги камида 20 m, эни 12–18 m, баландлиги 18–20 m (кармонлари билан режада 6x12 m ва баландлиги камида 1,9 m бўлган трюмли) сахналар бўлиши лозим.

**93.** Саҳна ва авансаҳна, аръерсаҳналар планшети ва кармонларнинг поли бир сатҳли қилиб лойиҳаланиши керак.

**94.** Авансаҳна қурилиш портали кенглиги чегараларида ва авансаҳнадан томоша залига чиқувчи камида иккита чиқиш йўлаги лойиҳаланиши лозим.

**95.** Саҳна поли текислиги билан саҳна томонидан қурилиш портали текисликларининг кесишган чизиғини саҳнанинг қизил чизиғи деб ҳисоблаш зарур.

**96.** Саҳна (авансаҳна, эстрада) планшетининг биринчи қатор поли сатҳидан баландлиги 1,1 m дан катта бўлмаслиги, 300 ўрингача бўлган кичик сиғимли залларда 0,8 m га тенг бўлиши керак.

**97.** Технологик асослар бўйича саҳнанинг қия планшетларини қўллашга йўл кўйилади.

**98.** Намойишларда ёритиш ишларини бошқариш учун технологик вазифадаги хона лойиҳа топшириғига мувофиқ лойиҳаланиши лозим.

**99.** Драматик театрларда икки-учта репетиция зали, муסיқа-драматик ва опера-балет театрларида камида учта репетиция зали лойиҳаланиши зарур.

**100.** Балет репетицияси ўтказиладиган хоналарнинг баландлиги камида 4,2 m бўлиши лозим.

**101.** Театр биносида томошабинлар учун мўлжалланган хоналар комплексида иккитадан кўп бўлмаган зинапоялар очик (эшикларсиз) бўлиши, бироқ қолган зинапоялар ёпиқ зинапоя катагига эга бўлиши керак.

#### **4-§. Саҳна**

**102.** Оркестр учун жойлар қуйидагича жойлаштирилишига йўл кўйилади:

поли чуқурлаштирмасдан ўралган залларда;

томоша зали даражасидан паст полга эга стационар оркестр чуқурида (асосий тур);

оркестрни лоджия, саҳна, саҳна юқориси, залнинг ён томонида.

**103.** Оркестр муסיқачиларини хавфсиз эвакуация қилиш таъминланиши, симфоник оркестрлар концерт вариантыда саҳна, эстрада ёки тушиш майдончасининг юқори (саҳна даражасидаги) ҳолатида жойлаштирилиши лозим.

**104.** Колосник саҳнаси бўлган залларда оркестр (оркестр чуқури) хонасининг ўлчамлари ушбу ШНҚнинг 5-иловасидаги 1-жадвалга мувофиқ олиниши ҳамда 1 та муסיқачи учун майдон камида 1,3 m<sup>2</sup> бўлиши керак.

**105.** Оркестр 50 ва ундан ортиқ кишилик хонасида камида иккита эвакуация чиқиш йўли бўлиши лозим.

Оркестр биносидан эвакуация йўлларидаги эшикларнинг баландлиги ва кенглиги 1,9 ва 1,2 m дан кам бўлмаслиги керак.

**106.** Оркестр чуқурининг ўрнини ёпиш, унинг тўсиғи ва полини ўзгартириш имкониятини ҳисобга олиш зарур.

**107.** Оркестр хонаси оркестр фойеси, муסיқа асбобларни сақлаш жойи, уларни созлаш хонаси, дирижёр, оркестр инспектори ёки оркестр мудир хонаси ва оркестр муסיқачиларининг дам олиш хонаси билан қулай ва қисқа функционал алоқалар таъминланиши лозим. Ноталарни сақлаш жойи бошқа қаватда жойлашганда лифт ёки кўтаргич бўлиши керак.

**108.** Анъанавий чуқурликдаги колосник сахнасининг ривожланган тури сахна, авансахна, аръерсахна, сахна кармонлари ва ишчи галереялар ҳамда колосникларга эга бўлган сахна қутисидан иборат бўлиши зарур.

Сахна учун хизмат кўрсатиш хоналарининг таркиби ушбу ШНҚнинг 5-иловасидаги 2-жадвалга мувофиқ бўлиши лозим.

**109.** Чуқурликдаги колосник сахнаси фазовий ривожланиш даражаси ва сахналаштириш имкониятлари билан фарқланадиган қуйидаги тузилиш схемаларига эга бўлиши керак:

икки кармонли ва аръерсахна;

бир кармонли ва аръерсахна;

икки кармонли ва аръерсахна қисмлари бўлмаган;

бир кармонли;

кармонсиз аръерсахна билан;

аръерсахна ва кармонсиз.

**110.** Ишчи галереяларининг қаватлари орасидаги полдан полгача бўлган масофа 2,5 m дан 3,0 m гача бўлиши керак.

**111.** Ён ишчи галереяларининг кенглиги қуйидагича бўлиши керак:

галереяларда кўтарилишларнинг электр приборларини ўрнатишда – камида 2,8 m;

электр узатгичларни сахна қутисидан ташқарида ўрнатишда, шунингдек кўтарилишларни механик бошқаришда ва ёритиш галереяларида – 1,5 дан 1,8 m гача.

**112.** Саҳнанинг орқа деворидаги ишчи галереяларнинг кенглиги камида 0,8 m бўлиши лозим.

**113.** Б гуруҳи сахналарининг юқори қисмидаги ишчи галереяларга хизмат кўрсатиш учун трюм пол даражасидан колосник тўшамасигача бўлган иккита колосник зинапоя панжаралари бўлиши керак.

Залнинг сигими 800 ўриндан кам бўлганда, зинапоялардан бирини трюм қаватидан эмас, балки пастки галерея қаватидан лойиҳалашга йўл қўйилади.

**114.** Саҳна, авансахна, аръерсахна планшети ва кармон поллари бир даражада лойиҳалаштирилиши керак.

**115.** Саҳна планшетининг (авансахна, эстрада) баландлиги горизонтал полли залларда томошабинлар ўринларининг биринчи қаторининг пол сатҳидан 1,1 m дан, кам сигимли (300 ўрингача) залларда планшет баландлиги 0,8 m дан ошмаслиги лозим.

Кўчма (эгиловчи) ва кўтариш-тушириш планшетларини ўрнатилиши, балет театрлари учун сахна эса планшети эластик конструкциялардан лойиҳаланиши керак.

**116.** Б гуруҳи сахналари планшети остида режадаги ўлчамлари ушбу сахналарнинг ўлчамига тенг бўлган трюм, А гуруҳи сахналари планшети остида эса трюм бўлиши керак.

Трюм хонасининг чиқиб турган конструкцияларнинг остки қисмигача бўлган баландлиги ушбу ШНҚнинг 5-иловасидаги 3-жадвалга мувофиқ 2,2 m дан кам бўлмаслиги лозим.

Трюмда ўраб қўйилган декорация сейфини, қалқон сахнаси ва суфлёр хонасини лойиҳалаш керак.

**117.** Колосник тўшамасининг чиқиб турган конструкцияларнинг остки қисмигача бўлган баландлиги ушбу ШНҚнинг 5-иловасидаги 3-жадвалга, эстрададар ва чуқур колосник сахналарининг турлари ва ўлчамлари мазкур ШНҚнинг 5-иловасидаги 4-жадвалга мувофиқ бўлиши лозим.

**118.** Эстрададар ва чуқурликдаги колосник сахналарининг турлари ҳамда ўлчамлари ушбу ШНҚнинг 5-иловасидаги 4-жадвалга мувофиқ қабул қилиниши керак.

Бошқа турдаги эстрада ва сахналар (уч томонлама, панорамик, марказий ва бошқалар)ни лойиҳалаштириш лойиҳа топшириғи асосида амалга оширилиши зарур.

**119.** Колосниклар қопламаси сахна порталига перпендикуляр ҳолда, колосниклар орасида 0,05 m ли бўшлиқ билан жойлаштирилиши керак.

Сахнанинг ён ва орқа деворлари бўйлаб ишчи галереяларнинг қаватлари инobatга олиниши, қуйи галереяни қурилиш порталидан 1 m баландликда, бироқ арьерсахна тешиги (проём) юқорисидан плюс 0,5 m дан паст бўлмаган ҳолда жойлаштириш лозим.

Ёндаги ишчи галереялар ўртасида кенглиги камида 0,6 m бўлган ўтиш кўприкларини ҳисобга олиш лозим.

Ишчи галереялар ва ўтиш кўприклари узлуксиз тўшама, баландлиги 1,2 m дан тўсиқлар ва баландлиги 0,15 m дан кам бўлмаган ўчириш буруси бўлиши керак.

**120.** Арьерсахнадан сахнага ўтиш тешиги (проём) баландлиги қурилиш портали баландлигидан 0,5 – 2,5 m юқорироқ бўлиши, оралик микдорлар сахнани ўлчамига тўғридан-тўғри боғлиқ ҳолда аниқланиши, С-4, С-6 ва С-7 сахналар учун кармондан сахнага чиқиш баландлиги қурилиш портали баландлигидан 0,5 m юқори, С-8 ва С-9 сахналар учун эса унинг баландлиги билан тенг бўлиши лозим.

**121.** Авансахна залга тўғри чизиқли ёки томошабинлар ўринларининг олд қисмини айланиб ўтадиган, қавариқ шаклда лойиҳалаштирилиши зарур.

**122.** Авансахнадан залга олиб борадиган камида иккита зинапоё ёки пандуслар бўлиши керак.

**123.** Оркестр чуқури устидаги авансахнанинг осилиб туриши мусиқий-драматик театрлар учун кенглигининг  $\frac{1}{3}$  қисмини ҳамда мусиқали комедия, опера ва балет театрлари учун  $\frac{1}{4}$  – ни ташкил қилиши зарур.

**124.** Сахна ёритишларини бошқариш учун хоналар ва уларнинг жойлашиши ушбу ШНҚнинг 5-иловасидаги 5-жадвалга мувофиқ бўлиши керак.

**125.** Барча сахнага чиқиш имкониятини таъминлаш учун кўтариш платформаси ёки пандуси ҳисобланиши лозим.

**126.** Сахнада ёрдамчи эшитиш тизимидан фойдаланиш имконияти бўлиши керак.

**127.** Оммавий тадбирларни ўтказиш учун 300 дан ортиқ томошабинни сиғдира оладиган биноларда душ, кийиниш хонаси ва очик кўзгули жойни ўз ичига олган ҳожатхонага эга бўлган қулай сахна орти майдони бўлиши зарур.

**128.** Сахна билан сахна орти ўртасидаги йўл очик бўлиши керак.

**129.** Театр томошалари учун сахна ва ёрдамчи хоналар, шунингдек устахоналар, грим хоналари ва омборхоналарда спринклерлар ўрнатилган бўлиши лозим.

**130.** Иссиклик билан ишлайдиган қурилмалар ёрдамида автоматик равишда очилиши учун мўлжалланган ва умумий бўш очилиш майдони сахна майдонининг камида 5 фоизини ташкил этадиган икки ёки ундан ортиқ шамоллатиш тешиклари марказга яқин ва сахнанинг энг баланд қисмининг тепасида жойлашган бўлиши керак.

Вентиляторларни механик бошқариш учун кўшимча воситалар ҳисобланиши лозим.

### **5-§. Сценография**

**131.** Майдонча ва залнинг меъморий параметрларига энг кенг тарқалган ва сезиларли таъсир кўрсатадиган сценография услублари қуйидагилардан иборат бўлиши лозим:

ўйин майдонини асосий ва ёрдамчи зоналарга фазовий ажратишдан;  
харакатни юмшоқ ва қаттиқ декорацияларнинг тасвирий муҳитига кўчиришдан;  
концерт томоша муҳитининг тез ўзгаришидан;  
ўйин майдонининг иллюзор равишда (хаёлий) кенгайишидан;  
воқеани томошабинга яқинлаштиришдан;  
ижрочиларнинг ўйин майдончасидаги расмлар ва жойлашуви хусусиятидан.

**132.** Ўйин майдончасининг асосий ва ёрдамчи зоналарини бўлиниши пол рельефи ҳисобига қуйидаги усуллар ёрдамида амалга оширилиши керак:

ўйин майдончаси планшетининг турли жойларида жойлашган ўзгартириладиган кўтариш ва тушириш мосламалари;

олд режадаги оркестр чуқури кўринишидаги ҳамда асосий ўйин майдончаси планшетига нисбатан кўтарилган ва ён тарафлари ҳамда орқасида жойлашган галереялар кўринишидаги стационар ёрдамчи майдончалар.

**133.** Иккинчи усулда поғонали пол ва дирижёр учун телевизор экрани бўлиши лозим.

**134.** Сахнада қуйидаги турдаги декорациялар бўлиши керак:

ранг-баранг декорациялар (анилин бўёқлар билан бўялган ва компьютер усулида тасвирланган бамперлар);

тюль пардалари;

расм пардалари (баъзида енгил пардалар билан алмаштириладиган танаффус пардалари);

видео ва ёруғлик проекцияси учун экранлар;

телеэкранлар (ижрочининг йирик пландаги синхрон тасвири).

**135.** Концерт дастурларида юмшоқ декорациялар ўйин майдончасининг орқа режасида, олд томонда асосий (танаффус) парда ёки супер парда ва тюль парда жойлаштирилиши керак.

**136.** Қаттиқ осма декорацияларни горизонтал ва вертикал кўчма шлюзлар сифатида инобатга олиниши, қаттиқ, осма бўлган декорациялардан парда (ширма)лар ва деворлар, шунингдек алоҳида текис элементлар шаклида фойдаланиш лозим.

**137.** Телеэкранлар залнинг конфигурацияси ва тўлдирилишига қараб, одатда майдоннинг орқа томонидаги йўлакда ёки олд томонида – ён томонида жойлаштирилиши лозим.

**138.** Бутафория чизикли ўлчамлари асосан 2 m дан ошмайдиган кичик тасвирий деталлар шаклида қўлланилиши, бунда айрим деталлар баландроқ бўлиши керак.

**139.** Ўйин майдончасини лойиҳалаштиришда қаттиқ декорация ва бутафорияларни осиб қўйиш учун конструкциялар билан таъминланиши керак.

**140.** Юмшоқ декорациялар (пардалар) ва уларни ҳаракатлантириш механизмларини жойлаштириш, шунингдек механик ускуналар элементларига хизмат кўрсатиш учун хизмат кўрсатиш майдони бўлиши лозим.

Унинг ўлчами ва жойлашуви декорациялар сони ва уларнинг ўйин майдончаси чуқурлигига, ўйин майдонининг ўлчамлари ва пардаларнинг турига боғлиқ ҳолда аниқланиши зарур.

**141.** Ўйин майдонининг яқинида омборхона жойлашган бўлиши, унда кичик бутафориялар, мебель, номерлар орасида ўзгариб турадиган қаттиқ декорация (пардалар ва бошқалар) элементлари сақланиши лозим.

Ушбу омборхона ижрочилар учун функционал ускуналар (столлар, пюпитрлар, хор учун дастгоҳлар)ни ҳамда йирик мусиқа асбоблари (рояль, клавесин ва бошқалар)ни сақлаш учун мўлжалланган бўлиши керак.

**142.** Декорация элементлари ва концерт жамоалари юklarини вақтинча сақлаш учун намоёиш майдонининг яқинида махсус хона лойиҳаланиши, унинг жойлаштирилиши юкнинг тезкор омборхона ва транспортга юклаш жойига қулай етказиб берилишини таъминлаши керак.

**143.** Ўйин майдончасининг “кийими” (юмшоқ пардалар, падугалар ва бошқалар) учун уни сақлаш жойлари, ўйин майдончаси билан боғлиқ бўлган йиғиб қўйилган декорацияларни сақлаш учун театр сейфи ёки оддий хона бўлиши лозим. Бунда оғир ва катта декорацияларни ташиш имкониятини инобатга олиш керак. Сейф ёки хона ҳажми ўйин майдончасининг ўлчамига, “кийим” ва алмаштириладиган фонд захираси тўлаллигига боғлиқ бўлиб, 40 m<sup>3</sup> дан кам бўлмаслиги лозим.

**144.** Ижрочилар ўйин майдончасининг четини кўра олмаслигини олдини олиш мақсадида рампани оркестр чуқурининг бортига жойлаштирмаслик керак.

**145.** Ўйин майдончаларини лойиҳалашда қуйидаги саҳналаштириш усуллари ва воситалари бўлишига йўл қўйилади:

ўйин майдончасига чиқиш пайтида ўйин майдончасига ёки саҳна ҳудудига (саҳна орти қисмига) туташ бир ёки бир нечта хоналар;

ижрочиларнинг ўйин майдонига чиқиш жойини ўзгартириш имконияти таъминлаш (фольклор ансамбллари учун биринчи ва иккинчи планнинг ён чиқиш жойлари инобатга олиш);

хореографик концертлар учун ўйин майдончасининг ён ва олд томонларидан чиқишни таъминлаши;

эстрада ва терма концертлар учун ён чиқиш жойлари, шунингдек ўйин майдончасидан томошабинлар залига чиқиш жойларини таъминлаши (асосан марказий ўқ бўйлаб);

катта филармония концертлари учун ўйин майдончасига камида иккита ён томондан чиқиш йўли (имкон қадар олд планда) ва олд томондан марказ бўйлаб қўшимча чиқиш йўлини таъминлаши.

**146.** Хореографик концертлар учун артистлар тўпланадиган зонани ўйин майдончасига улаш зарурлигини ҳисобга олган ҳолда лойиҳалаш лозим.

Артистларнинг эстрада, хореография, жамоавий концертларда чиқишлари учун кенглик 2 m кам бўлмаган (бир қаторда уч нафар рақсчи), баландлик эса 4 m (қўлини кўтарган одамнинг икки баравари) бўлиши лозим.

Эстрада концертлари учун 3 m баландликдаги сахна асбоб-ускуналари бўлган фуранинг ҳаракатланиши учун 2x4 m кам бўлмаган ўтиш жойи бўлиши керак.

**147.** Асосий ва ёрдамчи майдончалар ўртасидаги визуал ва акустик алоқаларни таъминлаш учун қуйидагилар бўлиши лозим:

оркестр чуқурининг чуқурлиги 1,8 дан 2,2 m гача;

ён галереялар орасидаги масофа 22 m дан ошмаслиги;

намойиш майдонининг орқа планида жойлашган ёрдамчи оркестр майдончалари поғонали полга эга бўлиши ва дирижёр учун телевизион экран.

**148.** Концерт дастурларининг мизансаҳналарини ўрнатиш жараёнида фураларни ёки асосий ўйин майдончасининг планшетини ўзгартириш имкониятини ҳисобга олиб лойиҳаланиши керак.

## **6-§. Акустика**

**149.** Залдаги тингловчиларга бевосита манбадан тўғридан-тўғри товуш ва залнинг ўраб турган юзаларидан бир қатор товуш акси етиб бориши керак.

**150.** Тўғридан-тўғри товушга нисбатан кечикиш вақти мусиқа заллари учун ШНҚ 2.01.08-19 га мувофиқ олиниши лозим.

Товуш чиқариш мосламаларидан тўғридан-тўғри товуш ва биринчи акс этишнинг схемаси ушбу ШНҚнинг 6-иловасидаги 1-расм талабларига мувофиқ бўлиши керак.

**151.** Товушнинг кечикиш вақтини ҳисоблашда манбанинг баландлиги эстрада полининг устидан 1,5 m (ижрочи оғзининг даражаси), қабул қилиш нуқтасининг баландлиги эса полнинг устидан 1,2 m (ўтирган тингловчининг қулоқ даражаси)га тенг деб қабул қилиниши керак.

**152.** Биринчи фойдали акс эттиришларга эришиш учун ўйин майдончасининг яқинида товушни яхши қайтарувчи материаллардан тайёрланган оғирлиги камида  $50 \text{ kg/m}^2$  бўлган товуш қайтарувчи конструкциялар бўлиши лозим.

**153.** Биринчи акслар тингловчиларга рухсат этилган вақтдан кечикиб етиб борадиган баланд шифтли залларда шифтнинг олд қисми қия ёки қавариқ кўринишидаги акс эттиргич шаклида бажарилиши ёки махсус акс эттиргич осиб қўйилиши керак.

**154.** Залнинг акустикасини яхшилаш учун шифт ва ўйин майдончасини ўраб турган деворлар ўлчамларини қисқартириш усули қўлланилишига йўл қўйилади.

**155.** Кино қурилмалари билан жиҳозланган залларда, динамиклар кино экранининг орқасида жойлашган бўлса, экран орқасидаги девор учун 100 дан 4000 Hz гача бўлган частота диапазонида овозни ютиш коэффициенти 0,6 дан кам бўлмаган овоз ютиш қопламасини инобатга олиш керак.

Овоз ютиш қопламаси кинони проекция қилиш ва овозни бошқариш хоналарида ҳам таъминланиши лозим.

**156.** Заллардаги оптимал акустик шароитларни ушбу ШНҚнинг 6-иловасидаги 1-жадвалга мувофиқ, залнинг мақсадига кўра, 1 томошабин ўриндигига нисбатан хона ҳажмидан келиб чиқиб аниқлаш керак.

**157.** Зал, хор ва оркестр хоналарини пардозлашни танлашда ҳисоб-китоб қилиш учун зарур бўлган аксланиш (реверберация) вақтини ушбу ШНҚнинг 6-иловасидаги 2-расмдан график бўйича аниқлаш керак.

Опера ва балет театрларининг томоша залларида 125 Hz частотали аксланиш (реверберация) вақтини 20 фоизгача оширишга йўл қўйилади.

**158.** Зал шифтининг ёки осилган акс эттиргич баландлиги нурларнинг график тузилиши ёки моделлаштириш орқали аниқланиши керак.

Зарурий баландлик 10 m дан ошмаслиги лозим.

Акс эттирилган товушни яхши тарқатадиган, қўшни секциялардан акс этадиган чизиклар тўғри танланган бўлса, шифтни лойиҳалаштириш ушбу ШНҚнинг 6-иловасидаги 3-расмга кўра бўлақларга бўлинган секциялар кўринишида амалга оширилиши керак.

**159.** Ён товушни акс эттирувчи юзаларнинг ишчи баландлиги пол сатҳидан 4 m гача бўлиши лозим.

**160.** Залларнинг нисбий акустик ҳажми ва максимал узунлиги ШНҚ 2.01.08-19 га мувофиқ белгиланиши керак.

**161.** Кутубхоналар, галереялар ва музейларнинг биноларидаги атроф-муҳитдаги шовқиннинг ҳисобланган даражаси 40-50 dB дан ошмаслиги лозим.

Овоз ёзиш студиялари, кинотеатрлар, концерт заллари ва опера театрларининг махсус биноларига талаблар лойиҳа топшириғига кўра белгилаши зарур.

**162.** Товушни яхши қайтиши ёки тарқатиш учун акс эттирувчи сиртлар устига тушадиган товуш тўлқинининг узунлиги камида 1,5 га тенг бўлиши керак.

**163.** Товуш қайтарувчи элемент (экран)ларнинг қўшимча кичикроқ бўғинлари товуш частоталарининг кенг диапазонида тарқалишини таъминлаши, бунда энг катта таъсирни эгри чизикли қаварик шаклдаги элементлар бўлиши лозим.

**164.** Акс эттирувчи сиртнинг бир бўлаги бўлган элементларнинг чуқурлиги, баландлиги ва кенглиги ушбу ШНҚнинг 6-иловасидаги 4-расмга мувофиқ бажарилиши зарур.

**165.** Намойиш майдончаси яқинидаги товуш қайтаргичларнинг ўлчамлари кенглиги камида 5 дан 6 m гача бўлиши, овоз манбаи (ижрочи)нинг ўрни ўйин зонасида ўзгарганда, тингловчилар жойлари майдони биринчи йўналтирилган фойдали акслар билан бир хил қопланиши таъминланиши, тарқалган (диффуз) акс эттириш учун ажратилган сиртларнинг кенглиги 1,5 дан 2 m гача, чуқурлиги 2 дан 4 m гача бўлган бўлиниш босқичида 0,5 дан 1 m гача бўлиши керак.

**166.** Балконлар учун акустик шарт-шароитлар ушбу ШНҚнинг 6-иловасидаги 5-расмга кўра,  $A_1$  нинг балкон ости бўшлиғининг ўртача баландлиги  $h_1$  га нисбати 1,5 дан ортиқ бўлмаслиги керак.

Агар балкон тепасида бошқа балкон жойлашмаган бўлса, унда  $A_2 : h_2$  нисбати 2 дан ошмаслиги лозим.

**167.** Зални доира, овал шаклда, деворларининг юзаси эгилган ва гумбаз ёки кубба кўринишида лойиҳаланиши керак.



Товуш концентрациясини олдини олиш учун залнинг орқа деворининг эгри чизиғи радиуси R ушбу ШНҚнинг 6-иловасидаги 6-расмга кўра залнинг чуқурлигидан (эрилган деворнинг ички юзаси ва эстраданинг ташқи чети ёки сахнанинг қизил чизиғи орасидаги масофа) камида 2 баравар катта бўлиши лозим.

Катта залдаги шифтнинг эгри чизиғи радиуси Rв эса хона баландлигидан камида 2 баравар катта бўлиши керак.

**168.** Оркестр ва хорлар ушбу ШНҚнинг 6-иловасидаги 6-расмга мувофиқ оркестр кенглиги 22 m дан, хор эса 46 m дан ошмайдиган майдонга жойлаштирилиши лозим.

**169.** Залда акс-садо пайдо бўлишини олдини олиш олиш учун деворларни параллелликдан ( $3^\circ$  дан  $5^\circ$  гача) четга суриб, залнинг ички қисмига эгиб қўйиш керак.

**170.** Залда икки ёки ундан ортик бир хил ўлчамлар бўлмаслиги лозим.

**171.** Ишчи лойиҳа босқичида частоталар учун реверберация вақти DSt ISO 3382-1:2009 бўйича қабул қилиниши лозим.

**172.** Реверберация вақтини ҳисоблашда залнинг тингловчилар билан тўлдирилиши 75 фоизга тенг бўлиши лозим.

**173.** Реверберациянинг ҳисобланган вақти талаб этиладиган оптимал қийматдан катта бўлса, залнинг ички безакларига товуш ютувчи материалларини қўллаш керак.

**174.** Товушни ютувчи материалларни ён деворларнинг юқори қисмига, орқа деворда ва олдинги товуш қайтарувчи томонда лойиҳалаш лозим.

**175.** Залда товуш майдони тарқалишини ошириш ва товушни тезликда ютилиши учун товуш ютувчи материални ўлчами 1 дан 5 m гача бўлган алоҳида текисликларда жойлаштириш зарур.

Балкон усти ва остидаги бўшлиқларни ёпиб қўймаслик керак.

**176.** Концерт залларининг қулай акустик шароитлари унинг товуш изоляциясини ҳисобга олган ҳолда аниқланиши лозим.

Концерт залига кириб келадиган бегона товушларнинг умумий даражаси (октава диапазонлари) ушбу ШНҚнинг 6-иловасидаги 2-жадвалда келтирилган қийматлардан ошмаслиги керак.

**177.** Кучли шовқин ва тебраниш манбаларига эга бўлган хоналар (вентиляция камералари, насос хоналари, лифт шахталари ва уларнинг машина хоналари, трансформатор хоналари) залга ва хоналарга туташмаслиги керак.

Шовқинли қурилмалар мавжуд бўлган хоналарда, уларнинг бинода тўғри жойлашувидан ташқари, қурилмаларнинг шовқин ва товушдан изоляция қилинишини, шунингдек шовқинни пасайтириш учун махсус изоляция материалларидан фойдаланиш лозим.

## **7-§. Артистлар учун бинолар комплекси**

**178.** Қулайлик даражасига кўра ҳар бир артист учун санитария узелларининг майдони ушбу ШНҚнинг 7-иловасидаги 1-жадвалга ва O'z MSt 133:2024 га мувофиқ бўлиши керак.

**179.** Лойиҳалаш топшириғига кўра, қўшимча хоналарга эга бўлган кенгайтирилган санитария узелли “люкс” туридаги артистлар санитария узели лойиҳаланиши лозим.

**180.** Мусиқачилар учун хоналарнинг майдони қулайлик даражасига кўра ушбу ШНҚнинг 7-иловасидаги 2-жадвал бўйича лойиҳаланиши керак.

**181.** Артистларга хизмат кўрсатувчи хоналар уларнинг сахнага чиқишларини кутиш хоналари, навбатчи гримёр-сартарошхона, костюм хоналари ҳамда дам олиш хонасини ўз ичига олиши керак.

**182.** Санъаткорларнинг сахнага чиқишларини кутиш хоналари сахнанинг икки томондан туташтириб лойиҳаланиши, бунда хоналар майдони ҳар бир хонада бир вақтнинг ўзида бўладиган санъаткорлар сони бўйича лойиҳалаш топшириғи билан белгиланиши лозим.

Хоналар олдида санитария узеллари лойиҳаланиши лозим.

**183.** Эркаклар ва аёллар учун навбатчи гримёр-сартарошхона ва костюмлар хоналарини артистларнинг санитария узеллари яқинида жойлаштириш керак.

Ҳар бир хонанинг майдони лойиҳа топшириғига асосан, ҳар бир хонада бир вақтнинг ўзида бўладиган артистлар сонига кўра белгиланиши, бунда бир нафар артист учун 2 м<sup>2</sup> деб қабул қилиниши лозим.

Калосник сахнасига эга театрлардаги биноларнинг тахминий кўрсаткичлари ушбу ШНҚнинг 7-иловасидаги 3-жадвалга мувофиқ бўлиши керак.

**184.** Артистлар учун умумий дам олиш хонасининг майдони ушбу хонада бир вақтнинг ўзида бўладиган одамлар сонидан келиб чиқиб лойиҳалаш топшириғи билан аниқланиши керак.

**185.** Машғулот ва дам олиш хоналари табиий ёруғлик билан таъминланган бўлиши лозим.

**186.** Санитария узелларининг бир томонлама жойлашиши учун йўлак (коридор)ларнинг кенлиги камида 2 м, икки томонлама учун камида 3 м бўлиши керак.

**187.** Артистларнинг сахнага чиқиш олдидан кутиб туриш хонаси сахнага қўшилган ҳолда жойлаштирилиши ва бир нафар артистга 1,8-2,0 м<sup>2</sup> майдон тўғри келиши зарур.

**188.** Артистлар учун грим хоналари қуйидаги майдон кўрсаткичларини ҳисобга олган ҳолда лойиҳаланиши керак:

хоналарда бир нафар кишига – 9 м<sup>2</sup>;

балет, цирк артистлари учун бир кишига – 11 м<sup>2</sup>;

икки нафар кишига – 6 м<sup>2</sup>;

балет артистлари учун ҳар бир кишига – 7,5 м<sup>2</sup>;

уч нафарга – 4,5-5,0 м<sup>2</sup>;

4 нафарга – 3,5-4,5 м<sup>2</sup>;

6 нафарга – 3-3,5 м<sup>2</sup>;

6 нафардан кўп бўлганда – 3 м<sup>2</sup>.

**189.** Душга эга бўлган санитария узеллари солистларнинг грим хоналари олдида лойиҳаланиши, артистлар хоналари олдидаги санитария узелларида қуйидагилар бўлиши керак:

3, 4 нафар артистга 1 та унитаз ва 1 та душ;

ҳар бир грим ва ҳожатхона олдида қўл ювиш жиҳози.

## **8-§. Репетиция зали**

**190.** Турли театр труппалари учун репетиция залларининг ўлчамлари ва вазифаси ушбу ШНҚнинг 8-иловасидаги 1-жадвал бўйича қабул қилиниши лозим.

Уларни артистлар учун мўлжалланган хоналарга яқин жойлаштириш керак.

**191.** Турли театр труппалари учун репетиция заллари ва якка тартибдаги машғулотлар хоналарининг сони, вазифаси ва майдони, шунингдек уларнинг ёнидаги ёрдамчи хоналарнинг таркиби ва майдони эҳтимолий гастроль труппаларини ҳисобга олган ҳолда лойиҳалаш топшириғига асосан лойиҳаланиши керак.

**192.** Катта репетиция залларини нуқтали (точечный) кўтариш шаклидаги механик ускуналар билан таъминлашига йўл қўйилади.

**193.** Катта репетиция залларида камида икки гуруҳ артистлар санитария узели, сахнага (залга) чиқишни кутиш хонаси, декорация, бутафория, мебель ва реквизитлар, жорий репертуарнинг ёритиш аппаратлари, шунингдек ёруғлик ва овоз аппаратлари, ёруғлик проекциялари омборлари бўлиши лозим.

**194.** Кичик репетиция залларида жиҳозлар (инвентарь)лар сақлаш хонаси бўлиши керак.

**195.** Балет репетицияси залида ҳар бир машғулотига 2,15 m ҳисобидан балет ускунасини ҳисобга олиш лозим.

**196.** Оркестр ва хор репетицияси учун мўлжалланган залларнинг тўсиқ конструкциялари хоналарни зарур даражада товушдан изоляция қилишни таъминлаш керак.

**197.** Артистларнинг педагоглар билан якка тартибдаги машғулотлари учун хоналар таркиби ва майдони қуйидагича бўлиши лозим:

драма театрларида – ҳар бири 12 дан 15 m<sup>2</sup> гача бўлган икки хонадан иборат;

музыка театрларида – ҳар бири 16 дан 20 m<sup>2</sup> гача бўлган 3 ёки 4 хонадан иборат;

опера театрларида – 5 ёки 6 хонадан 20 дан 25 m<sup>2</sup> гача бўлган хоналардан иборат.

#### **9-§. Музей ва кўргазмалар заллари**

**198.** Музейлар ва кўргазмалар заллари экспозициялар ҳамда вақтинчалик кўргазмалар учун зарурий майдонларга эга бўлиши, асосий ва ёрдамчи хоналар, хизмат кўрсатиш хоналарининг таркиби ва майдонлари лойиҳа топшириғига мувофиқ белгиланиши лозим.

**199.** Ёрдамчи хоналарга қуйидагилар киритилиши керак:

коммуникация ва рекреация хоналари;

ахборот-маълумот ва маданий-маърифий вазифалардаги хоналар.

**200.** Хизмат кўрсатиш хоналари таркибига қуйидагилар киритилиши зарур:

вестибюллар;

гардероблар;

санитария узеллари;

буфетлар;

хўжалик ва техник хоналар.

**201.** Экспозиция заллари учинчи қаватдан юқори бўлмаган қаватларга жойлаштирилиши лозим.

**202.** Залларнинг режаси уларни трансформациялаш вариантларини ҳисобга олган ҳолда экспозицияларни томоша қилиш қулайлигини таъминлаш керак.

**203.** Экспозиция заллари ташриф буюрувчиларни қабул қилиш жойлари ва хизмат кўрсатиш хоналари ҳамда экспонатларни экспозицияга тайёрлаш, фонд сақлаш хоналари билан боғланган бўлиши лозим.

**204.** Экспозиция майдони, залларнинг габаритлари экспонатларнинг ўлчамларини ва уларни томоша қилишнинг қулайлигини, шунингдек залдаги ташриф буюрувчиларнинг сонини ҳисобга олган ҳолда белгиланиши зарур.

**205.** Кичик габаритли экспозиция учун бир нафар ташриф буюрувчига 6–8 м<sup>2</sup> майдон тўғри келишини ҳисобга олган ҳолда 36–50 м<sup>2</sup> майдонли заллар, ўртача габаритли экспонатлар учун камида 60 м<sup>2</sup> майдонга эга бўлган заллар лойиҳаланиши лозим.

**206.** Асосий экспонатлар олдида 6–15 м<sup>2</sup> бўш майдон бўлиши, залдаги ўтиш йўлақларининг кенлиги 2,4 м дан кам бўлмаслиги керак.

**207.** Кичик габаритли экспозициялар залларининг баландлиги 3–3,6 м, катта габаритли экспозициялар галереяси залларининг баландлиги эса 4,5 м ёки ундан катта бўлиши лозим.

**208.** Фонд сақлаш хоналари экспонатларни қабул қилиш, уларга ишлов бериш ва сақлаш хоналарини, илмий ходимларнинг тадқиқот хоналарини ҳамда ташриф буюрувчилар учун хоналарни ўз ичига олиши керак.

**209.** Фонд сақлаш хоналари экспонатларни сақлаш технологиясини ҳисобга олган ҳолда лойиҳаланиши, экспонатларни сақлаш режимларига эга бўлган алоҳида хоналарга бўлиниши лозим.

**210.** Экспонатларни қабул қилиш хонаси уларни вақтинчалик ва доимий сақлаш жойлари, изолятор ва кимёвий ишлов бериш дезокамералари, реставрация устахоналари билан боғланган ҳолда лойиҳаланиши керак.

**211.** Вестибюллар, гардероблар, фойе, буфетлар, ахборот-маълумот ва маданий-маърифий вазифалардаги хоналар, санитария узеллари томошабинлар учун комплекс хоналарнинг ҳисобий нормаларини ҳисобга олган ҳолда бир вақтнинг ўзида ташриф буюрувчилар максимал сонининг 25–50 фоизга мўлжалланган бўлиши зарур.

**212.** Музейлар ва кўргазмалар хоналарига ташриф буюрувчиларнинг сони маданият объектининг бир вақтдаги максимал сифимининг 10 фоиз миқдорида қабул қилиниши лозим.

**213.** Музейлар ва кўргазмалар хоналарининг таркиби маданият объектининг вазифаси, қулайлик даражаси ва иш шаклига кўра лойиҳалаш топшириғига асосан бажарилиши керак.

Музейлар ва кўргазмалар хоналарини автоном бўлимда ёки алоҳида турган бинода жойлаштиришда уларнинг таркибида вестибюль хоналарини инобатга олиш лозим.

**214.** Маданий объектлардаги музейлар ва кўргазмалар хоналарининг таркиби ҳамда майдонлари ушбу ШНҚнинг 9-иловасидаги 1-жадвалда келтирилган.

Маданият объектларидаги қулайлик даражаси бўйича ҳар хил бўлган кўргазма ва музей хоналарининг таркиби ушбу ШНҚнинг 5-иловасидаги 2-жадвалга мувофиқ бажарилиши керак.

**215.** Музей бинolari юқори ранг узатиш индекси бўлса, ранг узатиш индекси 80 дан 100 гача бўлиши лозим.

**216.** Доимий экспозиция хоналари майдонининг ҳисоб-китобларга асосан кўрсаткичи 1 м<sup>2</sup> га 1 дан 4 тагача экспонатга тенг бўлишига йўл қўйилади.

Экспозиция ускуналари эгаллаган умумий майдон 10 фоиздан 15 фоизгача, йирик экспонатлар бўлганда эса зал майдонининг 30 фоизгача бўлиши керак.

**217.** Вақтинчалик экспозиция учун мўлжалланган хоналар кўрғазма конструкцияларининг турли йиғиладиган ва бўлақларга ажраладиган қисмларини ўрнатиш ва тез-тез ўзгартириш имкониятини ҳисобга олган ҳолда лойиҳалаштирилиши лозим.

**218.** Кам ҳажмли маданият объектларида кўрғазма хоналаридан учрашувлар ва муҳокамалар учун аудитория сифатида фойдаланишга йўл қўйилади. Бунда, ўриндиқлар қаторларини полга маҳкамлаш қурилмалари ва уларни сақлаш хонасини ҳисобга олиш керак.

Кўрғазмаларни маданият объектларининг фойе майдонида ёки кулуарларида ўрнатилиши лозим.

**219.** Музейлар ва кўрғазмалар хоналарини маданият объектининг тузилмасида алоҳида лойиҳалаштириш ва бошқа бинолар гуруҳларини четлаб ўтиб, уларга тўғридан-тўғри кириш имкониятини таъминлаб, вестибюлига яқин жойлаштириш керак.

Тегишли асослаш билан кўрғазма бинолари учун алоҳида кириш йўлларини ўрнатишга, шунингдек уларни алоҳида блокда ёки бинода жойлаштириш лозим.

**220.** Экспозиция хоналарининг ёруғлик дарчалари горизонтнинг шимолий томониغا йўналтирилган бўлиши керак.

Горизонтнинг жануби-ғарбий секторида 180 ° дан 270 ° гача бўлган дарчаларда қуёшдан ҳимоя қилиш мосламалари бўлиши, фонд омборининг маданият объекти тузилмасидаги жойлашуви унинг келажакда кенгайтириш имкониятини инобатга олган ҳолда лойиҳаланиши зарур.

**221.** Расм галереясида ёритиш параметрларини лойиҳалаштиришда ушбу ШНҚнинг 9-иловасидаги 1-расмдаги талабларни ҳисобга олиш лозим.

**222.** Фонд омборхонаси хоналари таркибида қуйидаги ёрдамчи хоналар инобатга олиш керак:

экспонатларни қабул қилиш ва уларга ишлов бериш (изолятор ва дезинфекция камераси билан) хонаси;

илмий архив хонаси;

ходимлар ишлаши учун хона.

**223.** Фонд омборхоналарини намли ишлар амалга ошириладиган хоналарнинг ёнида, уларнинг усти ва остида жойлаштиришга йўл қўйилмайди.

**224.** Музейлар ва кўрғазмалар биноларининг лабораториялари ва устахоналари таркибида фотолаборатория, реставрация ҳамда бадиий устахоналар бўлиши керак.

**225.** Экспозиция ва фонд омборларини жиҳозлаш бўйича жорий ишларни бажариш учун хунармандчилик устахонаси, макет-модель, декоратив безаклаш, тўқимачилик, дурадгорлик, чилангарлик ва электротехника ишлари ҳисобга олиниши лозим.

**226.** Музей ва кўрғазмалар хоналарининг катталигига кўра ушбу иш турлари учун алоҳида хоналар ажратилиши керак.

**227.** Устахоналарнинг (дурадгорлик, чилангарлик, матоларга нақш солиш хоналари) баландлиги камида 3,6 м бўлиши, бунда дастгоҳлар ёрдамида тайёрланадиган декорацияларни монтаж қилиш хонасининг баландлиги сахна кармони баландлигидан кам бўлмаслиги зарур.

**228.** Кичик устахоналар камида 15 м<sup>2</sup> майдонга эга бўлиши керак.

**229.** Музей ва кўргазмаларнинг экспозиция залларида, музейларнинг нодир китоблар ва қўлёзмалар сақланадиган хоналарида ҳамда 1 млн бирлик ва ундан кўп фонд ҳажмига эга бўлган кутубхоналарнинг китоблар сақланадиган хоналарида ҳавони кондиционерлаш тизими лойиҳаланиши керак.

Музейлар ва кутубхоналар йилнинг совуқ даври учун ҳавонинг ҳисобий ҳароратини ва ҳавони алмаштириш карралигини ушбу ШНҚнинг 9-иловасидаги 2-жадвал бўйича аниқлаш лозим.

## **10-§. Кутубхоналар**

**230.** Кутубхоналар китоб фондини сақлаш бирлиги ва заллардаги ўқиш ўрин-жойларининг сонини ҳисобга олган ҳолда лойиҳаланиши лозим.

**231.** Кутубхоналардаги хоналарнинг таркиби ва майдонлари уларнинг вазифалари, ихтисослашганлигини ҳисобга олган ҳолда технологик талаблар бўйича белгиланиши, бунда хоналарнинг таркиби ва майдонлари ушбу ШНҚнинг 10-иловасидаги 1-жадвалда келтирилган асосий кўрсаткичларга мувофиқ бўлиши зарур.

**232.** Вестибюллар олдида залнинг 100 фоиз сифими бўйича гардероб ва буюмларни сақлаш хонаси, нусха кўчириш ҳамда муқовалаш-жилдлаш хизмати хоналари бўлиши керак.

**233.** Аванзал каталоглар билан ишлаш жойини, адабиётларнинг кўргазма стендларини, адабиётларнинг ишчи фондини ўқиш залига бериш ва вақтинчалик сақлашни ўз ичига олиши аванзалнинг майдони камида 30 м<sup>2</sup> бўлиши лозим.

**234.** Абонемент зонаси китобларни бериш ва қайта қабул қилиш кафедрасини ўз ичига олиши, ушбу зона ўқиш залидан ностационар пардадевор билан ажратилиши, бунда бўлимнинг майдони камида 20 м<sup>2</sup> бўлиши керак.

**235.** Библиографик маълумот бўлимининг умумий майдони камида 20 м<sup>2</sup> бўлиши лозим.

**236.** Китобларни бутлаш (комплектлаш) ва уларга ишлов бериш бўлимида қуйидаги зоналар бўлиши керак:

хизмат каталоги;

ходимларнинг иш жойлари;

китобларни бутлаш ва уларга ишлов бериш жойлари.

**237.** Залларга компьютерлар, видеоқўриш, мусиқа ёзувларини эшитиш хоналари жойлаштирилиши зарур.

**238.** Кутубхоналар олдида кўшимча зал-аудиториялар, концерт учун заллар, фонотека, кўргазма ва музей заллари, интернет-кафе заллари бўлиши керак.

**239.** Махсус ўқиш заллари ноталар, ноёб китоблар, патентлар, санъат альбомлари ва бошқа фондлар сақланадиган тегишли бўлимлар қошида жойлаштирилади ҳамда заллар майдони муайян шароитлардан келиб чиққан ҳолда белгиланади.

Залларда компьютерлар, видеоқўриш, мусиқа ёзувларини эшитиш кабиналари жойлаштирилишига йўл қўйилади.

Кутубхоналар қошида қўшимча зал-аудиториялар, концерт заллари, фонотека, кўргазма ва музей заллари, интернет-кафе заллар лойиҳаланишига йўл қўйилади.

**240.** Кутубхона фондларининг ҳажми ва ўқув ўринларининг сони маданият объектининг мақсади, қулайлик даражаси ва иш шаклига қараб лойиҳалаш топшириғига кўра бажарилиши керак.

**241.** Очiq фойдаланиш фонди ҳажми кутубхона фонди ҳажмининг 15 фоизидан кўп бўлмаслиги, обуна учун очiq кириш фонди ҳажми эса 50 минг сақлаш бирлигидан ошмаслиги керак.

Китобхонлик ўринлари сони кутубхона фондининг 1000 та сақлаш бирлиги ҳажмига 0,8 китобхонлик ўринидан ошмаслиги лозим.

Кутубхона таркибида ўқувчиларга хизмат кўрсатиш, матбуот асарларини сақлаш, хизмат ва хизмат-хўжалик хоналари гуруҳларига йўл қўйилади. Кутубхонани автоном блокда ёки алоҳида турган бинода жойлаштиришда гардероб билан вестибюль бўлиши лозим.

**242.** Фондларни очiq сақлаш жойининг майдони 1 минг сақлаш бирлигига 4,5 м<sup>2</sup> тўғри келишини, фондларни ёпиқ сақлаш жойининг майдони 1 минг сақлаш бирлигига 2,5 м<sup>2</sup> майдон тўғри келишини ҳисобга олган ҳолда белгиланиши лозим.

**243.** Кутубхонанинг бир нафар ходими учун 6 м<sup>2</sup> иш майдони белгиланиши керак.

**244.** Китоблар фонди 25 мингтагача бўлган кутубхоналарни битта жойга (хона) жойлаштиришга йўл қўйилади.

**245.** Кутубхонанинг хоналари маданият объекти хоналарининг бошқа гуруҳларидан режали равишда ажратиб қўйилиши керак.

**246.** Кутубхоналар фонди 50 минг ва ундан ортиқ бўлса алоҳида хизмат йўлаги ҳамда 500 минг ва ундан ортиқ фондга эга бўлса вестибюли хизмат йўлаги инobatга олиниши лозим.

**247.** Ўқиш заллари 100 кишидан ортиқ бўлмаган ўриндикларга мўлжалланган бўлиши, ўқиш залларини томоша зали, умумий овқатланиш хоналари, таъмирлаш устахоналари, техник ва маданият объектининг шовқин, тебраниш ва манбаларга эга бўлган бошқа хоналари билан туташ, томоша зали устида ва унинг остида жойлаштиришга йўл қўйилмайди.

**248.** Болалар бўлими кутубхона таркибига киритилганда болалар ва катталарга алоҳида хизмат кўрсатиш таъминланиши лозим.

**249.** 30 мингдан ортиқ китоб сақлаш бирлиги фондлари бўлган болалар бўлимларида мактабгача ёшдаги болалар ва 1–3-синф ўқувчиларига 4–8-синф ўқувчилардан алоҳида хизмат кўрсатиш, шунингдек болалар билан оммавий ишлаш учун хона (камида 25 м<sup>2</sup> + 5 м<sup>2</sup>), дам олиш зонаси ва санитария шохобчалари таъминланиши керак.

Болалар бўлими хоналари иккинчи қаватдан юқори бўлмаслиги лозим.

**250.** Сақлаш бўлими ходимларининг иш хоналари омборхоналар билан туташ ҳолда жойлаштирилиши керак.

Сақлаш ходимининг иш жойи тартибга кўра табиий ёруғликка эга бўлиши лозим.

**251.** Сақлаш хонасининг баландлиги кўтарилиб турадиган конструкцияларнинг пастки қисмигача камида 2,25 m бўлиши зарур.

**252.** Ўқиш заллари ва ўқиш учун мўлжалланган бошқа хоналарнинг, ўқувчиларнинг гуруҳ ва якка тартибдаги машғулотлари хоналарининг, ходимларнинг иш хоналарининг ёруғлик дарчалари шимол, шимоли-шарқий, шарқий ва жануби-шарқий томонга йўналтирилиши керак.

Бино майдонининг 20 фоиздан кўп бўлмаган қисмини жануби-ғарбий ва ғарбга йўналтирилган ёруғлик дарчалари орқали инсоляция қилишга йўл қўйилади.

**253.** Ўқиш залларини кутубхонанинг ва маданият объектининг бошқа бўлинмалари таширф буюрувчиларининг, сақлаш хоналарини эса кутубхонанинг ва маданият объектининг бошқа бўлинмалари ходимларининг ўтиб юришига мослаштириб лойиҳалаштиришга йўл қўйилмайди.

**254.** Ўқиш заллари ва бошқа ўқиш хоналари, омборхоналар ва ишлаб чиқариш хоналари устида санитария узеллари ва ишларни бажариш билан боғлиқ бошқа хоналарни жойлаштиришга йўл қўйилмайди.

**255.** Хизмат ва хизмат-хўжалик хоналари, шунингдек лабораториялар, устахоналар ва бошқарув бинолари учинчи қаватдан юқорига жойлаштирилмаслиги лозим.

**256.** Икки қаватли стеллажларни фақат кутубхона биноларини реконструкция қилишда ва ҳар бир қават автоматик ўт ўчириш қурилмаси билан жиҳозланган бўлсагина йўл қўйилади.

**257.** Кутубхонадаги ўринлар сонини аниқлаш ушбу ШНҚнинг 10-иловасидаги 2-жадвалига ва кутубхона хизмат кўрсатадиган худуддаги аҳоли сонига мувофиқ ҳисобланиши лозим.

**258.** Кутубхона стулининг кенглиги 450 mm ва чуқурлиги 430 mm дан ошмайдиган, олдинги четда тўлқинли шаклга эга бўлишига йўл қўйилади.

Стул ўриндиғининг баландлиги полдан 380 дан 520 mm гача бўлиши лозим.

**259.** Кутубхонада компьютер билан ишлайдиган стол юзасининг баландлиги фойдаланувчи тирсаги баландлигида ёки ундан биров пастда бўлиши керак.

Бош ва бўйин чарчасини минималлаштириш учун мониторни кўз даражаси ва кўз чизиқларидан 45 ° пастга бурилган чизик ўртасида жойлаштириш керак.

**260.** Медиатека хонаси табиий ва сунъий ёритилиши зарур.

**261.** Табиий ёруғликнинг асосий оқими чап томонда бўлиши лозим.

Табиий ёруғликнинг асосий нур оқимини компьютерда ишлаётган кишининг орқа ва олд томонига йўналтиришга йўл қўйилмайди.

**262.** Чироқлар ва деразадан кирадиган ёруғлик нурлари компьютер мониторинг экранига акс этмаслиги лозим.

**263.** Сунъий ёритишда стол юзасининг ёритилиши ҚМҚ 2.01.05-19га мувофиқ бўлиши керак.

**264.** Компьютерли хоналарда ушбу ШНҚнинг 10-иловасидаги 3-жадвал бўйича, хавонинг органик антропоген моддалар ва карбонат ангидрид билан ифлосланиши туфайли барча иқлим зоналари учун ҳарорат ва намлик шароитларини таъминлайдиган ҳаво оқимини тортувчи вентиляциясига лойиҳаланиши зарур.



**265.** Ҳаво оқимини тортувчи вентиляция бўлмаса, маиший кондиционерлар ёрдамида ҳавони кондицияланишини ташкил қилиш лозим.

**266.** Медиатека иссиқ ва совуқ сув билан таъминланган қўл ювиш жиҳози (умивальник) билан жиҳозланган бўлиши керак.

**267.** Ёнғин хавфсизлигини таъминлаш учун медиатека хонаси 2 та карбонат ангидридли ўт ўчиргичлар билан жиҳозланган бўлиши лозим.

**268.** Ернинг юзаси текис, ўйқисиз, силлиқ бўлиши, тозалаш ва нам тозалаш учун қулай бўлиши, антистатик хусусиятларга эга бўлиши керак.

**269.** Медиатека хонасидаги иш жойида шовқин даражаси ШНК 2.01.08-19 га мувофиқ бўлиши лозим.

**270.** Икки юз минг ва ундан кўп китоб сақлаш фондига эга бўлган кутубхоналарнинг ўқиш, маъруза заллари ва китоб сақлаш хоналарида, музейларнинг экспозиция заллари ва экспозицияларни сақлаш залларида ҳавони тортиб киритувчи вентиляция ёки ҳавони кондиционерлаш тизими билан қўшилган ҳаво ёрдамида иситиш тизими ва табиий равишда ишлайдиган ҳаво чиқарувчи вентиляция тизими лойиҳаланиши лозим.

Ушбу биноларнинг бошқа хоналари учун сув ёрдамида иситиш тизими лойиҳаланиши керак.

**271.** Эллик мингтагача китоб сақлаш фондига эга бўлган оммавий кутубхоналарда ўқиш жойлари китоб фонди билан бир хонада жойлашганда табиий равишда ишлайдиган вентиляция тизимини лойиҳалашга йўл қўйилади, бунда ҳаво бир мартадан кам бўлмаган ҳолда алмаштирилиши лозим.

**272.** Икки юз минг ва ундан кўп китоб сақлаш фондига эга бўлган кутубхоналарнинг китобларни сақлаш хоналари, маъруза ва ўқиш залларида ҳавонинг рециркуляция қилиниши назарда тутилиши ва ташқи ҳаво сарфи ҳисоблаш орқали аниқланиши керак. Ҳужжатлар сақланадиган хоналарда ҳаво сарфи умумий киритиладиган умумий ҳаво сарфининг 10 фоизидан ошмаслиги зарур.

**273.** Музей ва кутубхона биноларида ҳавонинг нисбий намлиги 50–55 фоиз бўлиши керак.

## **11-§. Маданият ва бўш вақтни ўтказиш марказлари**

**274.** Маданият марказлари (клублар), дам олиш, бўш вақтни ўтказиш хоналарида олиб бориладиган машғулотларга қатнашиш учун келувчиларнинг ўрин-жойлари сонини томоша залларидаги томошабинларнинг ўриндиқлари сони каби лойиҳалаш лозим.

**275.** Аҳоли пунктларининг маданият марказларидаги тўғарак, дам олиш ва кўнгиш очиш машғулотлари билан шуғулланиш жойларининг сигими 30–50 дан 300–500 гача бўлган ўрин-жойлардан иборат ҳамда томоша заллариники 100–800 ўрингача бўлиши керак.

**276.** Маданият ва бўш вақтни ўтказиш марказлари маданият марказлари-студия хоналари билан биргаликда ўз ичига ҳар хил йўналишга мўлжалланган томоша залларини, маъруза ўқиш, конференцзаллар, кино заллари, концерт ва театр заллари (кичик ва катта) ҳамда кўрғазма ва музей мажмуалари, студия хоналарини киритиши зарур.

**277.** Дам олиш, кўнгил очиш ҳамда маданият марказлари-тўғарак ва студия машғулотларига, шунингдек ахборот беришга мўлжалланган хоналарнинг майдонлари бир нафар фойдаланувчига (шуғулланувчига) тўғри келадиган юзани ҳисобга олган ҳолда қуйидагича белгиланиши лозим:

стол атрофида 1 нафар кишига – 3 м<sup>2</sup>;

компьютери олдида 1 кишига – 4-6 м<sup>2</sup>;

хайкалтарошлик, мусиқа ва хореография синфларида ҳамда аэробика билан шуғулланувчи бир нафар кишига – 5-6 м<sup>2</sup>;

машғулотларнинг айрим турлари учун – 7-8 м<sup>2</sup>;

машғулотлар учун студиялар – 9-12 м<sup>2</sup>;

педагог иштирокидаги машғулотлар учун – 12-15 м<sup>2</sup>;

иккита роялда машғулотлар ўтказиш учун камида – 18 м<sup>2</sup>;

10-15 кишига мўлжалланган меҳмон ва тўғарак хоналари камида – 30 м<sup>2</sup>;

оркестр, рақс, хореография машғулотлари хоналари 50–60 м<sup>2</sup> ва ундан катта.

**278.** Маданият марказларидаги вестибюль гуруҳи хоналарининг таркиби ва майдонлари бир нафар ташриф буюрувчи ҳамда залдаги бир ўриндикка ҳисобланиб, ушбу ШНҚнинг 11-иловасидаги 1-жадвалга мувофиқ бўлиши керак.

**279.** Маъмурий ва хизмат кўрсатиш хоналари штат бирлиги бўйича бир ходимга 6 м<sup>2</sup> майдон тўғри келишини ҳисобга олган ҳолда лойиҳаланиши лозим.

**280.** Маданият марказларининг томоша заллари ушбу ШНҚнинг 5-иловасидаги 2-жадвал кўрсаткичларини ҳисобга олган ҳолда лойиҳаланиши керак.

**281.** Эстрада залларидаги майдон юзасининг ўлчами қуйидагиларга мувофиқ бўлиши керак:

ўринлар сони 100 та бўлганда – 27 м<sup>2</sup>;

ўринлар сони 150-200 ўринли залларда эса эстрада камида – 36 м<sup>2</sup>.

**282.** Эстрада олдидида президиум ва артистлар хоналари – 15 м<sup>2</sup>.

**283.** Фойе ва рақс заллари ҳамда кичик аудитория-залларидаги эстрада майдони камида 12 м<sup>2</sup> (4x3 м) бўлиши лозим.

**284.** Маданият марказлари, концерт ва театр залларининг томошабинлар учун мўлжалланган хоналарини томоша муассасаларнинг талабларини ҳисобга олган ҳолда лойиҳалаш зарур.

**285.** Рақс зали майдонида қуйидагилар инобатга олиш керак:

рақс майдончаси – камида 0,7 м<sup>2</sup>/ўрин;

кутиб туриш зонаси – камида 0,3 м<sup>2</sup>/ўрин;

сахна майдони – камида 0,1 м<sup>2</sup>/ўрин, бироқ камида 9 м.

**286.** Дискотекалар майдонида қуйидагилар ҳисобга олиш керак:

диск-жокей пульти билан рақс майдончаси камида 0,5 м<sup>2</sup>/ўрин ёки 6 дан 12 м<sup>2</sup> гача эстрадани;

столлар билан кутиб туриш зонаси – камида 0,7 м<sup>2</sup>/ўрин;

буфет (бар) – камида 0,1 м<sup>2</sup>/ўрин.

**287.** Маъруза-ахборот гуруҳи хоналарининг таркиби ва ўртача майдонлари қулайлик даражасига кўра ушбу ШНҚнинг 11-иловаси 2-жадвали бўйича қабул қилинади.

**288.** Маданият марказлари мажмуаси биноларининг баландлиги ушбу ШНҚнинг 11-иловасидаги 3-жадвалига мувофиқ бўлиши керак.

**289.** Маданият марказлари, кинотеатрлар ва театрларнинг томоша заллари учун ҳаво билан иситиш тизими вентиляция ва кондиционерлаш тизимлари билан бирга қўшилганда ҳаво ҳароратини томошабинли ва томошабинсиз режимларда белгилаш керак.

Бунда, ички ҳавонинг рециркуляциясига йўл қўйилади.

## **12-§. Цирклар**

**290.** Цирк манежининг (аренаси) диаметри 13 m га тенг бўлиши, унинг баландлиги 0,5 m ва тўсиғининг кенглиги 0,5 m бўлиши лозим.

**291.** Томошабинлар учун ўриндиқларнинг биринчи қаторини манеж тўсиғининг ташқи томонига 1,2 m дан яқин бўлмаган масофада жойлаштириш лозим.

**292.** Асосий чиқиш жойи ёнида артистлар ва ҳайвонларнинг манежга чиқиш олдида кутиб туриш жойи бўлиши, унинг майдони технологик талаблар бўйича белгиланиши зарур.

**293.** Эстрадани асосий чиқиш жойининг устига жойлаштириш ва унинг олдида оркестр хонаси бўлиши лозим.

**294.** Цирк манежи (аренаси) устидаги гумбаз ости фазосининг баландлиги технологик талаблар бўйича белгиланиши керак.

**295.** Циркларда ҳайвонларнинг арена олдидаги хоналари арена поли сатҳида ва аренага чиқиш жойига яқин қилиб жойлаштирилиши, ушбу хоналар табиий ёруғлик билан ёритилиши ва ташқарига қаратилган алоҳида чиқиш жойларига эга бўлиши зарур.

**296.** Хореография, аэробика, шейпинг, рақс залларининг баландлиги камида 4,2 m, акробатика ва цирк машғулотлари залларининг баландлиги 6 – 8 m бўлиши лозим.

Бунда, заллар олдида душхонали кийим алмаштириш хоналари бўлиш зарур.

**297.** Манеж тўшамаси ва гиламлари сирпанчик, йиртилган, қўпол чоклар ва нотекисликлар эга бўлмаслиги лозим.

**298.** Манеж остидаги трюмлар ва ўтиш жойларининг баландлиги камида 2 m, ўтиш жойларининг кенглиги эса камида 1 m бўлиши керак.

**299.** Оркестр ложасида мусиқачилар учун қулай иш ўринлари, иккита чиқиш жойи ва томоша зали томонида баландлиги камида 60 см бўлган балюстрада (нақшинкор панжара) бўлиши лозим.

**300.** Цирк аппаратларини маҳкамлаш учун технологик қурилмалар бардошли ва ишлатиш учун қулай бўлиши керак.

Уларнинг мустаҳкамлиги техник ҳисоб-китоблар билан асосланиши лозим.

**301.** Цирк муассасаларини жамоат марказларида жойлаштириш керак.

Уларнинг жойлашуви ва участка майдонлари ШНҚ 2.07.01-23 талаблари бўйича қабул қилиниши лозим.

## **13-§. Томошабинлар комплекси хоналари**

**302.** Томошабинлар учун комплекс хоналар таркибида маълумот олиш хоналари ва бўш вақтни ўтказишга мўлжалланган хоналар, кўرғазмалар заллари, артистлар учун кафе ва бошқалар жойлашиши керак.

**303.** Кириш гуруҳидаги хоналарнинг майдонлари муассасанинг қулайлик даражасига қараб ушбу ШНҚнинг 12-иловасидаги 1-жадвали бўйича қабул қилиниши керак.

**304.** Рекреация хоналарининг таркиби ва майдонлари ушбу ШНҚнинг 12-иловасидаги 2-жадвалига кўра муассасаларнинг қулайлик даражасига кўра қабул қилиниши лозим.

**305.** Гардироб хонасининг тўсиғи олдидаги жой кенглиги 3 m дан кам бўлмаслиги лозим.

**306.** Фойе кўргазма стендларини жойлаштириш учун ишлатилганда, унинг майдонини 1 нафар томошабин учун 0,15 m<sup>2</sup> га кўпайтириш керак.

**307.** Фойе (баллар, интермедиялар) кўп мақсадларда ишлатилганда, унинг майдони томоша залида 1 ўрин учун камида 0,3 m<sup>2</sup> га кўпайтирилиши керак. Бунда, 1 нафар томошабин учун камида 0,03 m<sup>2</sup> ҳисобидан омборхона инобатга олиш лозим.

Лойиҳалаш техник топшириғига асосан қишки боғ (ёки яшил ҳовли)ни рекреация майдонида яшил ва сувли бурчакларни (аквариум, фаввора), шунингдек концерт заллари таркибида музей-кўргазма хоналарини ва ёрдамчи хоналарни лойиҳалаш жараёнида инобатга олиниши керак.

**308.** Касса хоналари вестибюл майдонида жойлаштирилиши, унинг майдони бир нафар кассир учун камида 5 m<sup>2</sup> ҳисобидан лойиҳаланиши керак.

**309.** Кассадаги хоналар сони маданият марказлари ва кинотеатрларда 400 томошабин учун битта хона ва театрларда 500 томошабин учун битта хона ҳисобидан қабул қилиниши лозим.

**310.** Касса ёки кириш вестибюлида тўғридан-тўғри тақсимлаш вестибюлига бевосита уланган 8 дан 10 m<sup>2</sup> гача бўлган навбатчи маъмурият хонаси бўлиши керак.

Катта ва ўрта ҳажмли концерт залларида 12 дан 20 m<sup>2</sup> гача бўлган бош администратор хонасини ҳам ҳисобга олиш лозим.

**311.** Маъмурият хонасини тўғридан-тўғри тақсимлаш вестибюлига уланиши керак.

Агар касса вестибюли алоҳида жойлаштирилган бўлса, навбатчи маъмурият хонасини кассалар ёнида жойлаштирилиши лозим.

Вестибюлда инвентарни сақлаш учун камида 3 m<sup>2</sup> бўлган омборхона бўлиши керак.

**312.** Хизмат кўрсатиш бюрolari, шунингдек мусиқа маҳсулотлари, китоблар сотиладиган киоскалар, асосий ташриф буюрувчилар оқимидан четда, тақсимлаш вестибюлида жойлаштирилиши керак.

**313.** Томошабинлар учун овқатланиш хоналари 12 нафар томошабинга битта ўриндиқ ҳисобида лойиҳалаштирилиши керак

**314.** Буфетнинг асосий хоналарини бир даражага, қолганларини эса буфет стендларига жойлаштиришга йўл қўйилади.

Томошабинлар учун буфет хоналарини лойиҳалаш тавсия этилади.

Концерт зали мажмуасида кафе ёки ресторан лойиҳалашга йўл қўйилади.

**315.** Гардеробчилар, чиптачилар ва фаррошлар учун дам олиш хонасини гардероб хонасига яқин жойда жойлаштириш ҳамда 15 дан 20 m<sup>2</sup> гача бўлган қўл ювиш жиҳози билан жиҳозланиши лозим.

Фаррошлар учун алоҳида жавонларни ўрнатишга йўл қўйилади.

#### 14-§. Хизмат-маъмурий хоналар

**316.** Хизмат-маъмурий хоналарга қуйидагилар киради:

томоша залидаги, маданият марказлари мажмуаларидаги артистик труппалар учун бадий раҳбарлик хоналари;

санъаткорларга, сахнага хизмат кўрсатувчи техник ходимларнинг хоналари;

маъмурий-хўжалик ходимларининг хоналари.

Маъмурий ва хизмат кўрсатиш хоналарининг тавсия этилган таркиби ушбу ШНҚнинг 5-иловасидаги 2-жадвалга мувофиқ олиниши лозим.

**317.** Бинонинг қулайлик даражасига кўра колосник сахнасига эга мусиқали театрларнинг артистик труппалари бадий раҳбарияти хонасининг таркиби ва майдони ушбу ШНҚнинг 13-иловасидаги 1-жадвал бўйича белгиланиши керак.

Мусиқа ва драма труппалари учун қўшимча хоналарнинг майдонлари ушбу ШНҚнинг 13-иловасидаги 2-жадвал бўйича аниқланиши лозим.

**318.** Колосник сахнасига хизмат кўрсатувчи техник ходимлар хоналарининг таркиби ва майдони ушбу ШНҚнинг 13-иловасидаги 3-жадвал бўйича қабул қилиниши лозим.

**319.** Маъмурий-хўжалик ходимлари хоналарининг таркиби ва майдони ушбу ШНҚнинг 13-иловасидаги 4-жадвалга мувофиқ бўлиши керак.

#### 15-§. Техник хоналар ва объектлар

**320.** Қуйи ёритиш лоджиясининг пол сатҳидан сахна (эстрада) планшети даражасигача бўлган масофа камида 2,5 m бўлиши лозим.

Бир-бирининг устида жойлашган лоджияларнинг поллари орасидаги масофа камида 2,5 m бўлиши керак.

Лоджияларнинг чуқурлиги камида 2,0 m бўлиши лозим.

**321.** Томоша залининг ҳар бир томонидаги ёритилган лоджияларнинг сони қуйидагича қабул қилиниши лозим:

томоша залининг сиғими 800 ва ундан ортиқ бўлганида С-6 - С-9 сахналари учун – камида иккита;

залнинг сиғими 800 ўрндан кам бўлган С-4 ва С-6 сахналари учун – битта;

залнинг сиғими 800 ва ундан ортиқ ўрин бўлганда С-2 ва С-5 сахналари учун – битта;

С-1 ва С-3 сахналари учун залнинг сиғими 600 дан кам бўлганда, шунингдек залнинг ҳар қандай сиғими бўлган эстрадаlear учун кўргазма залининг ён деворларида ёритиш аппаратлари жойланиши.

**322.** Ёруғлик проекция хонасининг узунлиги қуйидаги сахналар учун камида қуйидагича қабул қилиниши керак, m:

С-8 ва С-9 - 5;

С-5 - С-7 - 4;

С-1 - С - 4, шунингдек эстрадаlear учун С - 4 ва С - 6 - 3.

Ёруғлик проекцияси хона полининг даражаси томоша зали қаватининг унга туташ бўлган қисми даражасидан камида 0,9 m юқори бўлиши керак.

**323.** Орқа проекция (рирпроекция) полининг сатҳи қурилиш портали баландлигининг ярмига тенг бўлган арьерсахнанинг пол даражасидан белгиланиши керак.

**324.** Ёруғликни бошқариш хонасини залнинг орқа деворининг текислигига қурилиш портали проекцияси доирасида жойлаштириш керак.

Ёруғликни бошқариш хонасининг узунлиги камида 4 m бўлиши лозим.

Ёруғликни бошқариш хонаси алоҳида кириш жойига эга бўлиши керак.

Фронтал ёритиш хонасининг пол сатҳи ўйин порталининг юқори қисмидан паст бўлмаслиги керак.

**325.** Тиристор хонасининг пол сатҳи биринчи ишчи галереянинг пол белгисидан паст бўлмаслиги керак.

**326.** Саҳнанинг олд томонидаги горизонтал ёритиш учун ёритиш аппаратларини залнинг орқа девори ортида (ёки залнинг деворида, ёки балкон ва саҳна томонига қараган қаватнинг олд деворида) ўйин портали проекцияси доирасида жойлаштириш керак.

**327.** Саҳна ёритгичларини жойлаштириш параметрлари ушбу ШНҚнинг 14-иловасидаги 1-расмга мувофиқ бўлиши зарур.

**328.** Саҳна орти машиналари (трюмда жойлашган рельслар бўйлаб саҳна планшетининг ўйиқларида ҳаракатланувчи), бурилиш доиралари (ўйиб ўрнатиладиган, барабан, устки, айланадиган ҳалқалар), кўтариш-тушириш ва ҳаракатланиш майдончаларининг ишлаши учун қуйидаги алоҳида хоналар таъминланиши керак:

трум майдонида яхши товуш изоляцияси бўлган хонада жойлаштириладиган бурилиш доираларини бошқарадиган электр лебёдка (чиғир);

ҳаракатланиш майдончаларини олиб ташлаш учун (саҳна чўнтаги);

электр ўтказгичлар учун ёнғинга қарши парда;

саҳна қалқонлари.

**329.** Пардаларни қуйидагиларга бўлиш керак:

а) очиш усули бўйича:

кўтариш-тушириш, силжиш, шаклли, уйғунлашган (комбинациялан);

б) фойдаланиш турлари бўйича:

танаффус, ўйин, ёруғлик ва саҳна таъсирларини таъминлайдиган пардалар.

**330.** Саҳнанинг юқorigа осилган ускуналари штанкетли, индивидуал ва софитли кўтарилишлардан, оралиқ қурилмаларидан иборат бўлиши керак.

Юқоридаги қурилмаларнинг ишлаши учун трюмдан колосникларгача бўлган қутининг бутун баландлиги бўйлаб қарши вазнларнинг ҳаракатланишини таъминлаш учун саҳнанинг ён деворларида шахталар ҳисобга олиш лозим.

Қарши вазнсиз тизим ўрнатилганида эса лебёдкаларнинг қуввати (2 дан 2,5 бараваргача) ҳамда уларнинг габарити сезиларли даражада оширилиши керак.

**331.** Юқorigа осилган ускуналарнинг ишлаши учун қуйидаги хоналар талаб этилади:

кўтариш тролларини бошқариш учун лебёдка (хоналар товушдан химояланган бўлиши ва саҳна уч томони бўйлаб ўтадиган галереяларда жойлаштирилиши керак);

колосник тўшамалари (устундан 2 m баландликда юқори блоклар жойлаштирилади, уларнинг арқонлари колосник устундаги тирқишлар орқали ўтади).

**332.** Зал ва саҳнани овоз билан таъминлаш хоналарини қуришда овоз аппарати, овоз оператори (овоз режиссёри)нинг хонаси, суҳандон ва таржимонлар хоналари (саҳнани тўғридан-тўғри кўриш имконияти билан жойлаштирилади) лойиҳаланиши керак.

Товуш аппаратлари хонасини сахна тўғридан-тўғри кўринишини таъминламаган ҳолда жойлаштиришга йўл қўйилади.

**333.** Студия ва аппаратли овоз ёзиш хоналари ёнма-ён жойлаштирилиши, уларнинг орасида кўриш ойнаси бўлиши керак.

**334.** Ҳар бир залнинг проекция хоналаридаги кинопроекторлар сони қуйидагича қабул қилиниши лозим:

йил давомида ишлайдиган кинотеатрларда кенг форматли проекция залларида – 4;  
200 ва ундан ортиқ ўринли, йил давомида фаолият кўрсатувчи кинотеатрларда – 3;  
мавсумий ишлайдиган кинотеатрларда, маданият марказлариларда, ҳар замонда бир кино кўрсатадиган залларда – 2;

сахналаштириш мақсадлари ва 16 mm фильмлар динамик проекцияси учун – 1.

Ҳар хил турдаги аппаратларни ўрнатишга йўл қўйилмайди.

Кўп залли кинотеатрларда экраннинг ўлчамига кўра ҳар хил қувватдаги ёруғлик манбалари билан бир хил турдаги кинопроекторларни ўрнатишга йўл қўйилади.

**335.** Кинопроекция гуруҳи хоналарининг таркиби ушбу ШНҚнинг 14-иловасидаги 1-жадвалга мувофиқ қабул қилиниши керак.

Хоналар майдони қабул қилинган технологик асбоб-ускуналарга мувофиқ лойиҳалаш топшириғи ёки лойиҳаси билан белгиланиши лозим.

**336.** ТЯС ертўла ёки ташқи томонга қараган биринчи қаватга жойлаштирилиши керак.

Бунда, кўчма телевидения станцияси ва камида бешта автомобиль кириши учун майдонча инобатга олиш лозим.

ТЯСни ҳар бири камида 8 m<sup>2</sup> бўлган иккита аппарат хонасидан лойиҳалаштирилиши керак.

**337.** Заллари 500 ва ундан ортиқ ўринли бўлган кинотеатрларда кинофильмларнинг овоз узатиш (звуковое сопровождение) сифатини ошириш учун стереофоник овоз чиқариш аппаратлари ўрнатилиши керак.

**338.** Кинопроекция хонасининг режалаштирилиши ва ўлчамлари ушбу ШНҚнинг 14-иловасидаги 2-жадвалга мувофиқ бўлиши лозим.

**339.** Кинопроекция полининг белгиси йўлакнинг режалаш белгиси даражасига нисбатан 3 m дан юқори бўлганда кўтаргич (подъёмник) ҳисобга олиниши керак.

**340.** Карнайларни экраннинг орқасига жойлаштириш схемалари ушбу ШНҚнинг 14-иловасидаги 2-расмга кўра бажарилиши керак.

**341.** Ён ёруғлик хоналари залнинг узун ўқи томонга 55 ° ва 65 ° бурчаклар билан чегараланган зонада, авансахнанинг олд чегарасида жойлашган тепалик билан жойлаштирилиши керак.

Ёруғлик лоджияси ўрни (проём)нинг кенлиги камида 1,8 m бўлиши лозим.

**342.** Тогошабинлар сифими 500 ёки ундан кам бўлган С-1 – С-3 сахналари учун кўтариш ва тушириш софитини инобатга олишга йўл қўйилади. С-1 - С-3 сахналари ва 5,5 m ва ундан камроқ эстрадаси бўлган томоша зали баландлигида ёритиш аппаратларини шифтга стационар равишда маҳкамлашга йўл қўйилади.

**343.** Кинопроекция полининг белгиси йўлакнинг режалаш белгиси даражасига нисбатан 3 m дан юқори бўлганда кўтаргич (подъёмник)ни ҳисобга олиш лозим.

**344.** Экрaн ортида карнайларни жойлаштириш учун майдончаларни, парда йўлига хизмат кўрсатиш учун эса галереяларни лойиҳалаш топшириғи бўйича жойлаштириш керак.

**345.** Вентиляция асбоб-ускуналари, ҳаво кондиционерлаш тизимлари асбоб-ускуналари, компрессорлар, совитиш қурилмалари жойлаштириладиган хоналар томоша ва репетиция заллари, кутубхоналарнинг ўқиш залларининг тўсиқ конструкцияларига туташ бўлмаслиги керак.

**346.** Куйидагиларга йўл қўйилмайди:

кўп функцияли биноларда томоша зали ва проекция хонаси орасидаги деворларда вентиляция каналларини ўрнатишга;

ҳаво ўтказгичлари бошқа хоналарни таъминлаётган бўлса, проекция ва қайта ўраш хонаси (перемоточная) орқали томоша ва ўқиш заллари бўйлаб ҳаво қувурларини ўрнатишга.

Саҳна трюми учун механик ҳаракатга келтирилувчи алоҳида вентиляция камерасини инобатга олиш керак.

**347.** Бойлерли иссиқлик пункти тўғридан-тўғри шамоллатиш ускуналари хонасига жойлаштирилиши, шунингдек кондиционер қурилмалар хонаси билан бирлаштирилиши мумкин.

**348.** Асосий техник хоналарнинг майдонлари ушбу ШНҚнинг 14-иловасидаги 3-жадвалига мувофиқ бўлиши керак.

Ушбу хоналарнинг баландлиги уларда жойлаштирилган ускуналар ва коммуникацияларнинг габаритлари билан белгиланиши керак.

**349.** Техник хизмат кўрсатиш хоналари, ошхоналар, буфетлар, киноаппарат хоналари ва бошқа ишлаб чиқариш хоналари учун мустақил ишлайдиган ҳаво тортиб чиқарувчи вентиляция тизимлари лойиҳаланиши лозим.

## **16-§. Омборхоналар**

**350.** Маданий бинолар омборхоналари икки гуруҳга бўлинади:

театр томошалари учун омборхоналар;

маданият марказлари мажмуаси учун омборхоналар.

Биринчи гуруҳ омборхоналарининг тавсия этиладиган таркиби ушбу ШНҚнинг 5-иловасидаги 2-жадвалга мувофиқ бўлиши керак.

**351.** Навбатчи безак омборлари, саҳна электро-товуш ускуналари, мебель, бутафориялар ва реквизитлар учун наватчи омбори саҳнага яқин жойда жойлаштирилиши керак.

**352.** Захира омборлар театр биноси яқинидаги алоҳида корпусда жойлаштирилиши керак.

Айрим ҳолларда уларни театр биносида жойлаштиришга йўл қўйилади.

**353.** Декорацияларнинг наватчи омборлари кенглиги 2,5 m бўлган ва 3 m ли қадам билан омборнинг баландлигига тенг баландликдаги бўлинадиган вертикал конструкция (икки устун оралиғи) билан жиҳозланиши керак. Декорациялар устунлари ўртасидаги ўтиш йўлларининг кенглиги 2,5 дан 3 m гача бўлиши лозим.



**354.** Омборлар майдони сахна ҳажми, театр репертуари ва сахналаштиришнинг ижодий хусусиятларига қараб белгиланиши керак. Омборхоналарнинг зарур майдонини аниқлашда қуйидагилардан келиб чиқиш лозим:

хар бир спектаклнинг декорациялари сахна майдонининг тахминан 10 фоизини эгаллайди;

навбатчи омборда 2 ёки 3 та спектакль учун декорациялар сақланади, жорий мавсум омборида мавсумнинг қолган барча спектакллари учун декорациялар сақланади;

захира омборнинг майдони навбатчи омбор майдонидан кам бўлмаслиги керак.

**355.** Ўраб қўйилган юмшоқ декорациялар (сейф) омборининг кенглиги агар консол тоқчалари икки қаторда жойлашган бўлса 2,5 m дан кам ва бир қаторда жойлашган бўлса 1,8 m дан кам бўлмаслиги керак. Сейф хонасининг узунлиги сахна ўйин портали кенглигининг 1,5 га тенг бўлиши лозим.

**356.** Бутафория, реквизит, мебелнинг навбатчи омборлари параметрлари стеллажлар ва сақлаш тизимининг ўлчамига боғлиқ:

бир қаторда сақлашда хона кенглиги камида 3,7 m бўлиши керак;

икки қаторда – камида 4 m.

**357.** Сахна аппаратлари, электр аппаратлари, электр реквизитлари ҳамда овоз техникаси аппаратлари омборхоналарининг баландлиги ёруғликда камида 3,6 m, эшик ўрни ўлчамлари камида 1,0×2,4 m бўлиши керак. Сахнага хизмат кўрсатувчи электр аппаратураси омборининг майдони 15 дан 20 m<sup>2</sup> гача бўлиши керак.

## **5-боб. Ёнғин хавфсизлиги**

### **1-§. Умумий талаблар**

**358.** Маданият объектлари хоналарининг чиқиш эшиклари ташқи томонга қараб очилиши керак.

**359.** Йўлаклар (коридор), вестибюллар, холлар, лифт холлари, зинапоя катаклари, эвакуация йўллари ва бошқа хоналардаги шифтлар, деворлар ҳамда полларнинг пардозиди ШНҚ 2.01.02-04 да келтирилган параметрларга (кўрсаткичлар) мувофиқ бўлиши, шунингдек юқори тутун ҳосил қилиш хусусиятига эга бўлган енгил алангаланувчи ва ёнувчи пол қопламаларини қўллашга йўл қўйилмайди.

**360.** Сифими 800 ўрингача бўлган томоша залларининг полларига гилам (ковролин) тўшашга йўл қўйилади. Бунда гиламнинг асоси ёнмайдиган ЁНМ гуруҳидаги материаллардан бўлиши лозим.

**361.** Икки ва ундан ортиқ томошабинлар залларига эга бўлган маданий-томоша тадбирларига мўлжалланган биноларнинг оловбардошлик даражаси II дан паст бўлмаслиги лозим.

**362.** Қишлоқ ва овуллар жойларидаги маданият объектлари учун III ва IV оловбардошлик даражаларидаги биноларни лойиҳалашга йўл қўйилади.

**363.** Томошагоҳ биноларида томошабинлар зали ва фойе иккинчи қаватга жойлаштирилганда улар тагидаги ораёпманинг оловбардошлик чегараси REI 60 бўлган ёнғинга қарши 2-типда бўлиши керак.

**364.** Оловбардошлик даражаси III, IV бўлган биноларда ертўла ва цоколь қаватлари устидаги ораёпмани оловбардошлик чегараси REI 60 бўлган 2-типли ёнғинга қарши плиталардан (конструкция) қуриш лозим.

**365.** Оловбардошлик даражаси III бўлган биноларда томошабинлар залининг тепа қисмида жойлашган чордоқ майдонини майдонидан оловбардошлик чегараси REI 45 бўлган ёнғинга қарши деворлар ёки оловбардошлик чегараси EI 45 бўлган ёнғинга қарши пардадеворлар билан ажратиш зарур.

**366.** Ёнувчан материалларни сақлаш ёки қайта ишлашга мўлжалланган устахона ва омборларни томоша заллари остига жойлаштирмаслик лозим.

**367.** Аппарат ва ёруғлик проекцияси хоналаридан томошалар мажмуаси хоналарига чиқиш оловбардошлик даражаси EI 30 дан кам бўлмаган ёнмайдиган материаллардан қурилган ва эшиги ўзи ёпиладиган тамбурлар орқали ёки ички йўлаклар (коридор) бўйлаб амалга оширилиши лозим.

**368.** Ёнғинга чидамлилиқ чегаралари ва юқори ёруғлик фонарларининг ёнғин хавфи синфлари, шу жумладан зенит типдаги фонарлари ва бошқа ёруғлик қайтарувчи участкалари қопламалар устига ётқизилганда ёнғинга қарши тўсиқлардаги тешиқларни тўлдиришнинг ёнғинга чидамлилиқ чегаралари меъёрлаштирилади.

**369.** СО ва С1 конструктив ёнғин хавфи синфлари биноларининг томларидаги ёруғлик қайтарувчи тешиқларни тўлдириш учун конструкциялар ёнмайдиган материаллардан тайёрланиши керак.

**370.** Тутун чиқарувчи клапанлардан хонанинг энг узоқ нуқтасигача бўлган масофа 20 м дан ошмаслиги зарур.

**371.** Ҳавони тортиб чиқарувчи каналлар ҚМҚ 2.04.05-97\* талабларига мувофиқ бўлиши керак.

**372.** Маданият объектлари биноларининг ички ёнғинга қарши сув қувурўтказгичларига қўйиладиган талаблар ҚМҚ 2.04.01-98га ва ушбу ШНҚнинг 15-иловасига мувофиқ бўлиши керак.

**373.** Ўриндиқлар сони 1500 дан ортиқ бўлган заллар, шунингдек кутубхоналарнинг китоблар, хизмат каталоглари ва рўйхатга олиш хоналарининг деворлари ҳамда шифтларини ЁНМ гуруҳидаги ёнмайдиган материаллардан пардозлаш лозим.

**374.** Кутубхоналарнинг бинолари оловбардошлик даражаси I ва II қилиб қилиб лойиҳаланиши лозим.

**375.** Кутубхоналарнинг китоблар ва ҳужжатлар сақланадиган хоналарини оловбардошлик чегараси EI 45 бўлган ёнғинга қарши пардадеворлар билан 600 м<sup>2</sup> дан катта бўлмаган ёнғинга қарши бўлмаларга (отсек) бўлиши, бунда ҳар бир ёнғинга қарши бўлмалардан эвакуация чиқиш жойлари иккитадан кам бўлмаслиги ҳамда оловбардошлик чегараси EI 30 бўлган 2-типли ёнғинга қарши эшиқлар ўрнатилиши керак.

**376.** Нодир ва камёб нашрлар сақланадиган хоналарни бошқа хоналардан оловбардошлик чегараси REI 150 бўлган ёнғинга қарши деворлар ва ораёпмалар билан ажратиш зарур.

**377.** Кутубхоналар ва архивларнинг 36 м<sup>2</sup> дан катта майдонга эга бўлган китоб сақлаш хоналарида ҳамда майдони худди шундай бўлган омборхоналар ва инвентарь хоналарида деразалар бўлмаганда, уларда ҳавони тортиб чиқарувчи каналлар бўлиши ва ушбу каналлар қўндаланг кесимининг юзаси пол майдонининг 0,2 фоизидан кам бўлмаслиги керак.

Бу каналлар ҳар бир қаватда автомат ва дистанцион юритгичли клапанлар билан таъминланиши зарур.

**378.** Оловбардошлик даражаси II бўлган ёзги кино-концерт залларида томошабинларнинг ўринлари сони нормаланмаслиги, оловбардошлик даражаси III бўлган ёзги кино-концерт залларида ўринлар сони 800 дан ошмаслиги зарур.

**379.** Видеокассеталар, фото ва фотоматериалларни бериш ва қабул қилиш ҳамда уларни сақлаш хоналари портлаш ва ёнғин хавфи бўйича В2 тоифасига тенглаштирилади.

**380.** Ўраб қўйилган декорацияларни, ёнғинга қарши пардаларнинг чиғириклари (лебёдкалари) сейфини, сахна шчити хоналарини 2,4 m баландликдаги трюмларга жойлаштиришга йўл қўйилади.

**381.** Театр биносининг намоёйиш этиш мажмуасига технологик хизмат кўрсатиш хоналарини (сахна орепмаси ўлчамлари чегарасида жойлашган сахна ёритувчи хоналардан ташқари) шу бионинг томоша қилишга мўлжалланган қисмидан оловбардошлик чегараси EI 45 дан паст бўлмаган ёнғинга қарши тўсиқлар ва оловбардошлик чегараси REI 45 дан паст бўлмаган ёнғинга қарши ораёпмалар билан ажратиш зарур.

**382.** Сахна планшетининг юк кўтарувчи элементлари ЁНМ гуруҳдаги материаллардан тайёрланган бўлиши керак.

**383.** Ушбу элементлар устига ётқизиладиган тўшама (настил) ҳамда панжарали тўшама ва ишчи галереяларнинг тўшамаси учун ёғоч қўлланилганда, ёғочга оловдан ҳимоя қилувчи воситаларни шимдириш билан унинг ёнувчанлиги Ё<sub>1</sub> ёки Ё<sub>2</sub> гуруҳлардаги материалларнинг ёнувчанлигигача туширилиши лозим.

**384.** Томошабинлар залининг балконлари, амфитеатр ва партернинг ёнмайдиган юк кўтарувчи конструкциялари устига қурилган қават каркасини поғонасимон пол ёки талаб этилган нишабликни ҳосил қилиш учун ЁНМ гуруҳдаги материаллардан тайёрлаш зарур.

**385.** Томоша залларидаги осма шифтларнинг синч (каркас) бўшлиқларининг тўлдирмаларини, сизими 800 ўриндан ортиқ бўлган сахнали маданият марказлари, театр заллари деворлари ва шифтларининг панжарасини синчини (каркас) ЁНМ гуруҳдаги материаллардан тайёрлаш, бунда ушбу залларнинг сизими 800 ўриндан кам бўлганда ушбу панжаралар учун Ё<sub>1</sub> гуруҳдаги материаллардан фойдаланиш лозим.

**386.** Яхлит осма шифтларда овоз кучайтиргичлар, қандилларни ўрнатиш учун қолдирилган тешикларни устки томондан оловбардошлик чегараси EI 30 бўлган ёнмайдиган қопқоқлар билан ҳимоя қилиш зарур.

**387.** Томоша залларининг устига хоналар жойлаштирилганда улар ораёпмаларининг юк кўтарувчи конструкциялари (ферма, тўсин ва бошқалар) тепа ва паст томонлардан оловбардошлик чегараси REI 60 дан кам бўлмаган ЁНМ гуруҳдаги материаллар билан ҳимояланган бўлиши керак.

**388.** Томоша зали ораёпмасининг габарити чегараларида жойлашган ва сахнани ёритишга мўлжалланган хоналарни оловбардошлик чегараси REI 45 бўлган 1-типли ёнғинга қарши пардадеворлар билан бошқа хоналардан ажратиш лозим.

**389.** Рирпроекция хоналаридан сахна ёки аръерсахнага, кинопроекция, аппарат ва ёруғлик проекция хоналаридан томоша залига қаратилган деразалар ва бўш оралиқларни оловбардошлик чегараси EI 15 дан паст бўлмаган дарпарда ёки қопқоқлар билан ҳимоя қилиш лозим.

**390.** Томошабинлар зали ва чуқурликдаги колосникли сахна орасида оловбардошлик чегараси REI 150 бўлган 1-типли ёнғинга қарши девор (ёки махсус ёнғинга қарши конструкция) бўлиши керак.

**391.** Сифими 800 ўрин ва ундан кўп бўлган залларда сахналар қурилиш порталининг эшик ўрни бўшлиғини оловбардошлик чегараси EI 60 бўлган 1 h дан кам бўлмаган ёнғинга қарши дарпарда билан ҳимоя қилиш зарур.

**392.** Дарпарданинг иссиқлик изоляцияси заҳарли моддалар ажратиб чиқармайдиган ёнмайдиган материаллардан ишланган бўлиши керак.

**393.** Сахна том қопламасидаги ёнғинга қарши қопламага (экран) ва тутун люкларининг қурилмаларига қўйиладиган талаблар ушбу ШНҚнинг 15-иловасига мувофиқ бўлиши лозим.

**394.** Трюм ва сахна планшети сатҳида жойлашган ёнғинга қарши деворлардаги эшик ўрни бўшлиқларини ҳамда колосникли зинапоялардан трюм ва сахнага чиқиш жойларини (ёнғинга қарши дарпарда бўлган ҳолда) 1-типли тамбур-шлюзлар билан ҳимоя қилиш керак.

**395.** Омборхоналар, устахоналар, дастгоҳ ва ҳажмли декорацияларни монтаж қилишга мўлжалланган хоналар, ёнғинга қарши дарпардани кўтариш чиғириқлари ва тутун люклари хоналари, чанг ҳайдовчи камералар, вентиляция камералари, аккумулятор хоналари, трансформатор подстанциялари оловбардошлик чегараси REI 45 бўлган 1-типли ёнғинга қарши пардадеворларга, оловбардошлик чегараси REI 45 бўлган 3-типли ораёпмаларга, оловбардошлик чегараси EI 30 бўлган эшикларга эга бўлиши лозим.

Мазкур хоналарни томоша зали ва сахна планшетининг тагига жойлаштиришга йўл қўйилмайди.

Ўраб қўйилган декорациялар сақланадиган сейфлар, ёнғинга қарши дарпардани кўтариш чиғириқлари, тутун люклари ҳамда мой тўлдирилмаган кўтариб-тушириш қурилмалари бундан мустасно.

**396.** Сейфнинг эшик ўрни бўшлиғини оловбардошлик чегараси EI 60 дан кам бўлмаган шчитлар билан ҳимоя қилиш зарур.

**397.** Декорациялар сақланадиган омборхоналарнинг эшик ўрни бўшлиқларида сахна ва кармонлар томонидан оловбардошлик чегараси EI 60 бўлган 1-типли ёнғинга қарши эшиклар (ёки дарвозалар), колосникли зинапояларда эса оловбардошлик чегараси EI 30 бўлган 2-типли эшикларни лойиҳалаш лозим.

**398.** Оркестр чуқурлигидаги тўсувчи конструкциялар (пардадеворлар – 2-типли EI 15, ораёпмалар – 3-типли REI 4) ёнғинга қарши бўлиши керак.

**399.** Тутун люкларини ЁНМ гуруҳдаги материаллардан тайёрлаш, клапанларни эса Ё1 гуруҳидаги қийин ёнувчи материаллардан тайёрлаш зарур.

**400.** Тутун люклари устидаги конструкциялар (уст қурилмалар) тутун люklarининг шамолдан сақланишини таъминлаши керак.

**401.** Ёнғин хавфсизлиги пости диспетчерлик хонасини табиий ёруғлик тушадиган қилиб лойиҳалаш, уни сахна (эстрада) планшети сатҳида ёки ташқарига чиқиш жойи яқинида ёхуд ташқарига олиб чиқувчи зинапоя яқинидаги пастки қаватга жойлаштириш зарур.

**402.** Ёнғин ва хўжалик сувўтказгичининг насос хонаси, автоматик ёнғин ўчириш станциялари ёнма-ён ҳолда ёки ёнғин хавфсизлиги пости диспетчерлик хонаси остига жойлаштирилиши ҳамда улар орасида қулай боғланиш ва ташқарига чиқиш имкони таъминланган бўлиши керак.

**403.** Драма ва мусиқа театрларининг залларидаги (сиғими қандай бўлишидан қатъи назар) девор ва шифтларни ЁНМ ва Ё1 гуруҳларидаги ёнмайдиган ёки қийин ёнувчан материаллардан пардозлаш керак.

**404.** Театрлар ва маданият марказларининг асосий биноларига устахона ва бошқа ишлаб-чиқариш хоналарини ҳамда резерв омборхоналарини жойлаштиришда уларни бошқа хоналардан оловбардошлик чегараси REI 150 бўлган ёнғинга қарши деворлар билан ажратиш лозим.

## **2-§. Эвакуация йўллари**

**405.** Эвакуация йўлларида улар текислигидан чиқиб турган ва учта поғонадан кам бўлган (0,45 m) баландликда баланд-пастликлар бўлишига йўл қўйилмайди.

**406.** Бинога кириш жойи ёнғингарчиликлардан ҳимояланган, кириш жойи майдончаси горизонтал ва сирпанмайдиган ҳолатда бўлиши, сув оқимини ўтказувчи панжаралар кичик катакли (катак ўлчамлари 1,5 см дан ошмаслиги) панжаралар майдонча юзаси билан бир хил сатҳда ётиши лозим.

**407.** Йўлакдан (коридор) зинапоя катагига олиб борувчи эвакуация чиқиш жойининг энини белгилашда мазкур чиқиш жойидаги 1 m кенглик орқали эвакуация қилинадиган одамлар сони ва зинапоя катагининг оловбардошлик даражаси ҳисобга олиниши лозим.

Бунда, зинапоя катагининг оловбардошлик даражаси I, II бўлганда 1 min давомида эвакуация қилинадиган одамлар сони 165 кишидан, зинапоя катагининг оловбардошлик даражаси III бўлганда 1 min давомида эвакуация қилинадиган одамлар сони 115 кишидан, зинапоя катагининг оловбардошлик даражаси IV бўлганда 1 min давомида эвакуация қилинадиган одамлар сони 80 кишидан ошмаслиги инобатга олиниши керак.

**408.** Зинапоя катаklarининг ташқи деворларида табиий ёруғлик туширадиган деразалар бўлиши керак (ертўла зинапоялари ва томоша кўрсатишга мўлжалланган биноларнинг айланали (колосник) зинапоялари бундан мустасно).

**409.** Сунъий ёритиш ҚМҚ 2.01.05-19 да белгиланган талабларга мувофиқ амалга оширилиши лозим.

**410.** Оловбардошлик даражаси I-III бўлган биноларда вестибюлдан иккинчи қаватга чиқувчи ички зинапоя очик (эшиklarсиз) бўлиши, бунда вестибюлни йўлаклар (коридор) ва бошқа хоналардан оловбардошлик чегараси EI 45 бўлган ёнғинга қарши пардадеворлар ва оловбардошлик чегараси REI 45 бўлган ёнғинга қарши ораёпмалар билан ажратиш керак.

**411.** Очиқ зинапоя ёки пандуснинг узунлиги ички йўлакнинг энг узок нуқтасидан эвакуация чиқиш жойигача бўлган масофага киритилади, бироқ унинг майдони асосий эвакуация ўтиш йўлакларининг майдонига қўшилмайди.

**412.** Очиқ зинапоялардан эвакуация йўлаклари сифатида фойдаланишга йўл қўйилади, бунда улар вестибюль поли сатҳидан кейинги қават поли сатҳигача бўлган баландликда лойиҳаланиши керак.

Кейинги қаватларда томошабинлар хоналари комплексидан ёпиқ зинапоялар катагига алоҳида эвакуация ўтиш йўллари лойиҳаланиши зарур.

**413.** Маданият ташкилотларидаги хоналарнинг (томоша ва савдо заллари) чиқиш жойларидан биттаси вестибюлга, қаватлардаги холлга ёки фойега тўғридан-тўғри боғланган бўлиши, вестибюль, қаватлардаги холл ёки фойе очиқ зинапояга бириккан бўлиши лозим. бунда

**414.** Маданият марказлари биноларида эвакуация учун мўлжалланган зинапоя катакларидан тўғридан-тўғри ёки вестибюль орқали ташқарига чиқиш жойлари бўлиши, бунда, одамларни вестибюль орқали ташқарига тўғридан-тўғри чиқиш жойига эга бўлмаган зинапоя катагидан эвакуация қилишга йўл қўйилади.

**415.** Гардеробларда одамларни хавфсиз эвакуация қилишни таъминлайдиган тутун ўчириш мосламалари ва автоматик ёнғин ўчириш тизимлари ўрнатилса гардеробларни вестибюль (фойе)дан ажралмаган ҳолда жойлаштиришга йўл қўйилди.

**416.** Бир вақтнинг ўзида қаватда бўладиган энг кўп одамларни ҳисобланган эвакуация қилиш сифимини инобатга олган ҳолда қаватдаги хоналарни лойиҳалаш керак.

Томошабинларнинг балкондан чиқиши томоша зали орқали амалга оширилмаслиги керак.

**417.** Саҳнадан (эстрада), ишчи галереялар ва колосник тўшамадан, трюмдан, оркестр чуқурлиги ва ўраб қўйилган декорациялар сейфидан камида иккита эвакуация чиқиш йўллари ҳисобга олиш керак.

**418.** Кўрғазма залидан бир вақтда (доимий) 50 дан ортиқ киши бўлишига мўлжалланган хоналар орқали эвакуация қилиш йўллари лойиҳалашга йўл қўйилмайди.

**419.** Плёнкали проекторлар ишлатиладиган кинопроекция хоналаридан эвакуация чиқиш йўллари бевосита кўчага, бинога кириш йўлини эса ўз-ўзидан ёпиладиган эшикларга эга тамбур орқали бўлиши лозим.

**420.** Битта хонада ёки ўзаро туташган (пардадевор билан ажратилмаган) хоналарда полларнинг сатҳи 1 m дан ортиқ фарқ қилганда тепа қисм периметри бўйича одамларнинг йиқилиб тушиш эҳтимолининг олдини оладиган тўсик (ёки баландлиги 0,8 m дан кам бўлмаган бошқа қурилма) бўлиши керак.

**421.** Томошабинлар курслари (ўриндиғи ёки стул) қаторлар оралиғида 0,45 m дан кам бўлмаган йўлакча ҳосил қилиб ўрнатилиши керак.

Қаторлар суянчиқлари орасидаги масофа 0,9 m дан кам бўлмаслиги лозим.

Қаторлардан чиқиш бир томонлама бўлганда ушбу қаторларга узлуксиз ўрнатиладиган ўриндиқлар сони 26 тадан ошмаслиги, қатордан чиқиш икки томонлама бўлганда узлуксиз ўрнатиладиган ўриндиқлар сони 50 тадан ошмаслиги керак.

**422.** Бир вақтнинг ўзида 50 кишидан ортиқ одамларга мўлжалланмаган хоналарда (томошабинлар залининг амфитеатр ва балконларини ҳисобга олган ҳолда) ўтиш йўллари бўйича энг узоқ ўриндиқдан эвакуация чиқиш (эшиги) жойигача масофа 25 m дан ошмаса, иккинчи эвакуация чиқиш жойини (эшиги) лойиҳаламасликка йўл қўйилади.

Балкондаги томошабинларни эвакуация қилиш томоша заллари орқали амалга оширилишига йўл қўйилмайди.

**423.** Ертўла ёки цоколь қаватдаги вестибюлдан алоҳида жойлашган гардероб олдидаги кийим алмаштириш хоналаридан чиқувчи эвакуация жойлари кенгликларининг йиғиндисини гардероб тўсиғи олдида турган одамлар сонини (гардероб сифимининг 30 фоизини) ҳисобга олган ҳолда аниқланиши керак.

**424.** Саҳна қутиси иккита 2-турдаги П2 бўлган саҳна том тепасигача ва ишчи галерея ҳамда панжаралар (колосник) билан боғловчи ёнғин зинапоялари билан таъминланиши керак.

Панжаралар (колосник) зинапоя катаги бўлмаганда, ишчи галереялардан эвакуация қилиш ташқаридаги ёнғин зинапоялари орқали таъминланишига йўл қўйилади.

**425.** Биноларнинг эвакуация йўлларини ажратувчи ички девор ва пардадеворлари 28 m дан баланд бўлганда (ёруғлик ўтказувчан материаллардан қурилган) ёнғинга қарши оловбардошлик чегараси EI 45 бўлган ҳамда ЁНМ гуруҳидаги материаллардан лойиҳаланиши керак.

**426.** Ертўла ёки цоколь қаватларининг вестибюлидан алоҳида жойлашган кийим-кечак алмаштириш хоналаридаги ечиниш хоналаридан эвакуация чиқиш жойларининг умумий кенглигини ҳисоблаш тўсиқ олдидаги одамларнинг сонидан келиб чиққан ҳолда амалга оширилиши керак.

Кийим-кечак алмаштириш хонасининг тўсиғи олдидаги хона кенглиги 3 m дан кам бўлмаслиги керак.

**427.** Саҳна (эстрада), ишчи галерея ва колосник пол тўшамаси, оркестрларнинг чуқурлиги ва ўраб қўйилган декорациялар сейфидан эвакуация чиқиш жойлари иккитадан кам бўлмаслиги зарур.

**428.** Фойега эга бўлмаган мавсумий кинотеатрларни лойиҳалашда томоша залидан иккинчи эвакуация чиқиш жойи сифатида фойдаланишга йўл қўйилади.

**429.** Йўловчи лифтлари кинозал қавати ва ёнғинга чидамли фойега хизмат қилиши керак.

**430.** Сифими 500 кишидан ортиқ бўлган эстрадали томоша залларида ва сифими қандай бўлишидан қатъи назар, кинотеатрларда зал орқали ўтиш йўлагидан, эстрададан иккинчи эвакуация чиқиш жойи сифатида фойдаланишга йўл қўйилади.

**431.** Оловбардошлик даражаси I ва II бўлган томошабинлар залларидан эвакуация қилиш вақти мазкур ШНҚнинг 17-илоvasи 1-жадвалидаги кўрсаткичларга мувофиқ бўлиши, бунда оловбардошлик даражаси III ва IV бўлган бинолар учун кўрсаткичлар 30 фоизга камайтирилиши лозим.

**432.** Залли хоналардан эвакуация чиқиш жойлари зал пол сатҳидан хонанинг ярми ёки ундан ортиқ баландлигида жойлашган бўлса, эвакуация учун зарурий вақт ушбу ШНҚнинг 17-илоvasидаги 1-жадвалида келтирилган кўрсаткичлардан икки баравар кам ҳисобланиши керак.

**433.** Залнинг ҳажми ( $W$ ) 60 минг  $m^3$  дан юқори бўлганда унинг ичидан зарурий эвакуация вақти қуйидаги формула билан аниқланиши, бироқ 6 min дан ортиқ бўлмаслиги зарур.

$$t = 0.115 \cdot \sqrt[3]{W}, \quad (1)$$

**434.** Мазкур ШНҚнинг 1-формуласи билан ҳисобланган зарурий эвакуация вақтини эвакуация чиқиш жойлари хона баландлигининг ярмисида жойлашганида 35 фоиз ва зал баландлигининг 0,8 қисмида жойлашганда 65 фоизга камайтириш керак.

**435.** Зарурий эвакуация вақти оралиқ ёки кичик миқдорларда бўлганда интерполяция бўйича, катта миқдорларида экстраполяция бўйича қабул қилиниши керак.

**436.** Ҳажми 60 минг  $m^3$  дан ошиқ залли бинолардан зарурий эвакуация чиқиш вақти 10 min дан ошмаслиги лозим.

**437.** Саҳнадан инсонларнинг зарурий эвакуация вақти 1,5 min дан ошмаслиги, эвакуация қилинадиганларнинг сони 2  $m^2$  саҳна планшети майдонидан бир киши ҳисоби бўйича қабул қилиниши лозим.

**438.** Ёнғин содир бўлганда одамларни саҳна ва трюмдан эвакуация қилиш учун кенглиги камида 1,3 m ва баландлиги камида 2,4 m бўлган эвакуация ўтиш жойларига камида иккита чиқиш йўлини таъминлаш керак.

Кўриш залларида 500 дан ортиқ ўринли эстрадада (кино залларида – сифимидан қатъи назар) иккинчи эвакуация чиқиш йўли сифатида зал орқали ўтишга йўл қўйилади.

**439.** Иш галереялари, колосник қопламаси ва ўраб қўйилган декорациялар сейфи хонасидан камида иккита эвакуация қилиш учун чиқишлар инобатга олиниши керак.

**440.** Эвакуация йўллари ҚМҚ 2.01.05-19га мувофиқ ёритилиши ва ёруғлик тарқатувчи кўрсаткичлар билан жиҳозланиши, асосий электр таъминоти ўчирилгандан кейин 1 h давомида кўрсаткичларнинг ишлашини таъминлаши лозим.

**441.** Бинога кириш жойининг ташқи зинапоялари ёки уларнинг қисмларига 0,8-0,9 m баландликдаги тутқичли тўсиқлар ўрнатилиши керак.

**442.** Зинапоя маршида ҳар хил баландлик ва кенгликдаги поғоналарни қўллашга йўл қўйилмайди.

**443.** Эгри чизиқли асосий зинапоялар қўлланилишига йўл қўйилади, бунда зинапоянинг бурилган тор қисмидаги поғоналар кенглиги 22 cm дан кам бўлмаслиги лозим.

**444.** Зинапоя маршлари ва майдончалари 0,8-0,9 m баландликдаги тутқичлар ва тўсиқларга эга бўлиши керак.

**445.** Ертўла, цоколь қаватлари ва чордоққа олиб борувчи зинапоя маршлари ҳамда ерусти қаватларидаги (одамларни эвакуация қилишга мўлжалланмаган) зинапояларнинг қиялиги 1:1,5 нисбатда бўлиши керак.

**446.** Зинапоя маршининг кенглиги зинапоя катагига чиқиш жойи кенлигидан кичик бўлмаслиги ва унинг кенглиги қуйидагича бўлиши зарур:

1,35 m (Ф1 синфдаги биноларда, бир вақтда 100 нафардан ортиқ одамлар бўладиган биноларда, маданият ва аҳоли дам олиш марказлари, кинотеатр биноларида);

1,2 m (маданият марказлари ва театр биноларининг блокларида);



0,9 m (бир вақтда 5 нафардан ортиқ одам бўлмайдиган хоналарга олиб борувчи зинапоялар учун).

**447.** Зинапоя майдончаларининг кенглиги марш кенглигидан кичик, шунингдек унинг тўғри маршидаги оралиқ майдончасининг кенглиги 1 m дан кам бўлмаслиги керак.

**448.** Одамларни бинонинг ерусти, цоколь ва ертўла қаватларидан эвакуация қилишга мўлжалланган зинапоя катакларидан ертўла ёки цоколь қаватларидан тўғридан-тўғри ташқарига чикувчи алоҳида чиқиш жойлари (эшиклар) бўлиши ҳамда улар битта қават баландлигида яхлит ёнғинга қарши (оловардошлик чегараси EI 45 бўлган I турдаги) пардадевор билан ажратилган бўлиши лозим.

**449.** Ертўла ёки цоколь қаватини биринчи қават билан боғлаш учун мўлжалланган (биринчи қаватдаги ички йўлак, холл ёки вестибюлга чикувчи) алоҳида зинапоялар одамларни ертўла ёки цоколь қаватидан эвакуация қилишда ҳисобга олинмаслигига йўл қўйилади.

Агар зинапоя ертўла ёки цоколь қаватидан биринчи қават вестибюлига чиққан бўлса, бинонинг ерусти қисмида жойлашган барча зинапоялар тўғридан-тўғри ташқарига чиқиш жойига (эшиги) бўлиши керак (вестибюлдаги зинапоя бундан мустасно).

**450.** Эвакуация йўлларида айланма (винтсимон) зинапояларни, кочирма (қирралари параллель бўлмаган яъни ички томони ташқи томонидан кичик бўлган) поғоналарни ҳамда зинапоя катаги чегарасидан чиқиб турган зинапоя майдончаларини қўллашга йўл қўйилмайди.

**451.** Цоколь ёки ертўла қаватларида фойе, кийим-кечак алмаштириш хонаси, хожатхоналар жойлаштирилса цоколь ёки ертўла қаватларидан биринчи қаватга олиб чикувчи очиқ зинапоялар лойиҳаланишига йўл қўйилади.

**452.** Талаб этилган қияликларни бажариш имкони бўлмаган ҳолларда пандуслар қиялигини бинолар ичида 1:6, ташқарисида 1:8 нисбатда лойиҳалашга йўл қўйилади.

**453.** Эвакуация йўлларида очиқ зинапояларни, шунингдек эгри чизиқли зинапоялар ШНҚ 2.01.02-04 талабларига мувофиқ бўлиши лозим.

#### **6-боб. Фойдаланиш вақтида хавфсизликни таъминлаш**

**454.** Маданият объектларининг бинолари ва уларга туташ ҳудудлар фойдаланиш учун белгиланган талабларга риоя қилганда пиёдалар, болалар ва кексаларнинг ҳаракатланиши, транспорт воситаларини кўчириш, электр асбоблари ва қурилмалар, лифтлардан ёки бошқа муҳандислик ускуналардан фойдаланиш натижасида бахтсиз ҳодисалар, одамга шикаст етказиш ва унинг ҳаёти учун хавф туғдириш эҳтимоли минималлаштирилган тарзда лойиҳалаштирилиши ва қурилиши керак.

**455.** Маданият объектлари хоналарининг шовқин даражаси ШНҚ 2.01.08-19га мувофиқ бўлиши керак.

**456.** Бино ёки иншоотларнинг қурилиш конструкцияларида технологик ва муҳандислик ускуналаридан вужудга келадиган тебраниш, бино ва иншоотлар хоналарида грунт, қурилиш материаллари, электр узатиш линиялари ва ускуналар томонидан вужудга келадиган ионлаштирувчи ва ионлаштирайдиган нурланиш даражаси санитария қоидалари, нормалари ва гигиеник нормативларидан келиб чиқиб, рухсат этилган максимал қийматлардан ошмаслиги керак.

## 7-боб. Энергия самарадорлигини таъминлаш

**457.** Биноларда қуйидаги юқори самарали муқобил тизимларни ўрнатишнинг (техник, экологик ва иқтисодий) имкониятларини ҳисобга олиш лозим:

қайта тикланувчи энергия манбаларига асосланган марказлаштирилмаган энергия таъминоти тизимлари (иситиш ва иссиқ сув таъминоти, совитиш тизимлари учун қуёш панеллари, гелиоколлекторлар, иссиқлик насоси иссиқликни қайта тиклаш тизими) қўллашни жорий этишни;

ускуна ва асбоблар (когенерация қурилмалари, янги самарали қурилмалар, энергия истеъмолини оптималлаштириш учун таймерлар, кутиш режимларида харажатларни камайтириш, реактив қувватни камайтириш учун конденсаторларни ўрнатиш, паст йўқотишли трансформаторлар);

минтақавий ва блокли иситиш ва совитиш (тўлиқ ёки қисман қайта тикланувчи энергия манбаларидан олинган энергияга асосланган бўлса);

иссиқлик насослари, янги тежамкор қозонлар, марказий иситиш ёки совитиш тизимларини самарали модернизация қилиш.

**458.** Маданият ташкилотларида фойдаланиладиган электр жиҳозлари энергия самарадорлиги синфи “Б” ва ундан юқори тоифадаги энергия сарфловчи электр ускуналардан фойдаланиши таъминланиши лозим.

**459.** Тизим талаблари техник, иқтисодий ва функционал жиҳатдан мақсадга мувофиқ бўлса, қуйидаги ҳолларда қўлланилиши керак:

иситиш тизимлари;

иссиқ сув таъминоти тизимлари;

ҳавони кондиционерлаш тизимлари;

йирик вентиляция тизимлари;

ушбу тизимларнинг комбинацияси.

**460.** Биноларда ходимларнинг учун ҳарорат, намлик ва ҳаво сарфини индивидуал равишда тартибга солиш имконияти мавжуд бўлиши керак.

Хонада иссиқлик-намлик қулайлигини тартибга солиш учун қуйидагиларни қўллаш керак:

иситиш асбобларидаги термостатик элементлар;

берилган иссиқлик-совуқлик манбаининг параметрларини марказий тартибга солиш;

хонага ташқи ҳаво беришни марказий тартибга солиш;

бошқариладиган ойналардан фойдаланиш;

кондиционерлаш тизимини марказий тартибга солиш;

индивидуал тартибга солиш имконияти билан иш жойига тоза ҳавони индивидуал етказиб бериш.

**461.** Маданият объектларининг энергия самарадорлини таъминлаш ҚМҚ 2.01.18-18га мувофиқ амалга оширилиши керак.

ШНҚ 2.08.11-24 “Маданият  
ташкilotлари объектлари”  
шаҳарсозлик нормалари ва қоидаларига  
1-ИЛОВА

*1-жадвал*

Биолар, иншоотлар	Оловбардошлик даражаси	Қаватлиликнинг юқори сони	Залнинг энг катта сиздира олишлик миқдори, ўринлар
Йил давомида фаолият кўрсатувчи кинотеатрлар	I, II	нормаланмайди	600 ва ортиқ
	III	2	500
Маданият марказлари	I, II	нормаланмайди	600 ва кўпроқ
	III	2 (зал - 1)	500
	IV	1	200
Театрлар	I, II	нормаланмайди	нормаланмайди
<p><i>Изоҳ:</i></p> <p>1. Оловбардошлик даражаси III бўлган биоларда, оловбардошлик ва олов тарқалиши чегаралари оловбардошлик даражаси II бўлган биолар учун талаб қилинадиган, ёғоч конструкцияли тепа қоплама, деворлар, устунлар, зинапоялар ва қаватлар ора қопламалари мавжуд. 1-қаватга жойлаштириладиган томошабинлар залининг сиздира олишлик миқдори 600 ўриндан кўп бўлмаслиги керак.</p> <p>2. Йил давомида фаолият кўрсатадиган кинотеатрга очиқ майдонли мавсумий фаолият кўрсатадиган қисми блоклаб қурилганда (оловбардошлик даражалари фарқли) улар орасига ёнгина қарши 2- турли REI 45 бўлган девор лойиҳаланиши керак.</p>			

ШНҚ 2.08.11-24 “Маданият  
ташкilotлари объектлари”  
шаҳарсозлик нормалари ва қоидаларига  
2-ИЛОВА

**Томошабинлар ўриндиқларининг параметрлари ва қаторда кетма-кет ўрнатилган  
ўриндиқлар сони**

*1-жадвал*

Қулайлик даражаси	Ўриндиқларнинг суянчиқлари орасидаги масофа m, кам эмас	Кенглиги m, кам эмас		Узлуксиз ўрнатилган қатордаги ўринлар сони, кўп эмас	
		қатордаги ўтиш жойлари	тирсак қўйгичлар ўқларидаги жойлар	бир томонлама чиқишда	икки томонлама чиқишда
1	1,1	0,55	0,58 дан	6	12
2	1,0	0,50	0,56	16	30
3	0,9*	0,45	0,52	26	50
<i>* Ўриндиқлар учун кўрсаткичлар - 0,05 метрга кам бўлиши лозим .</i>					

*2-жадвал*

Залларнинг номланиши	Залдаги бир ўрин ҳажми, m <sup>3</sup>	Залдаги бир ўрин майдони, m <sup>2</sup>
1	2	3
Аудиториялар, конференц-заллар	4-5	1,0-1,5 дан 1,8-2,0*гача
Кинотеатрлар	4-6	0,7-1,0
Универсал ва маданият марказлари заллари, концерт заллари	4-6	0,7(0,65)* - 0,8
Драматик театрлар	4-5	0,7
Муסיқа-драматик театрлар, муסיқа комедия	5-7	0,7
Опера ва балет театрлари	6-8	0,7
<p><i>* Сигдира олишлик миқдори ва столлар билан жиҳозланишига боғланган ҳолда. Қавс ичида йўл қўйиладиган параметрлар. Изоҳ. Келтирилган катталиклардан залнинг солиштирма ҳажми кўрсаткичлари оғиши вентилляция, кондициялаштириши ҳисобларидан 20 фоизга камайишига йўл қўйилади.</i></p>		

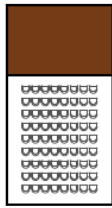

1. Залнинг охиридаги сахна

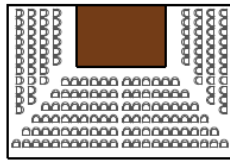

2. Уч томонлама

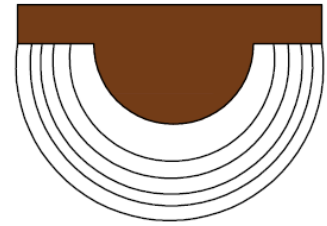

2a. Антик туридаги уч томонлама

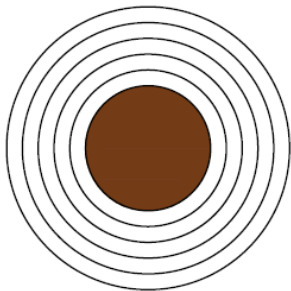

3. Арена сахнаси

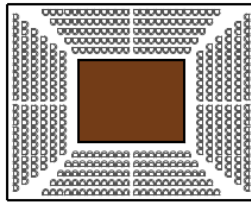

3a. Ринг сахнаси

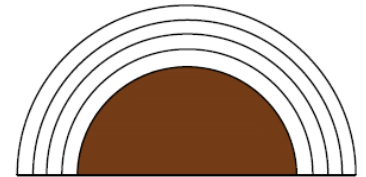

4. Панорамик

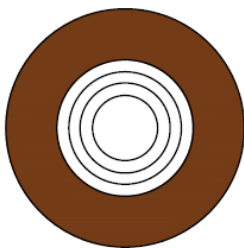

5. Ҳалқа

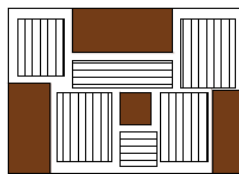

6. Дисперсион (майда залларга бўлинган)

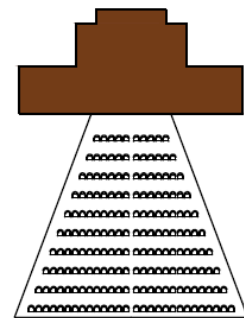

7. Чуқур анъанавий

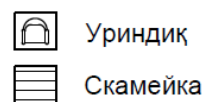
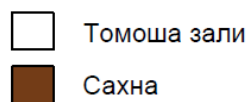

1-расм. Сахна турлари. Зал ва сахнани ўзаро боғлаш схемалари

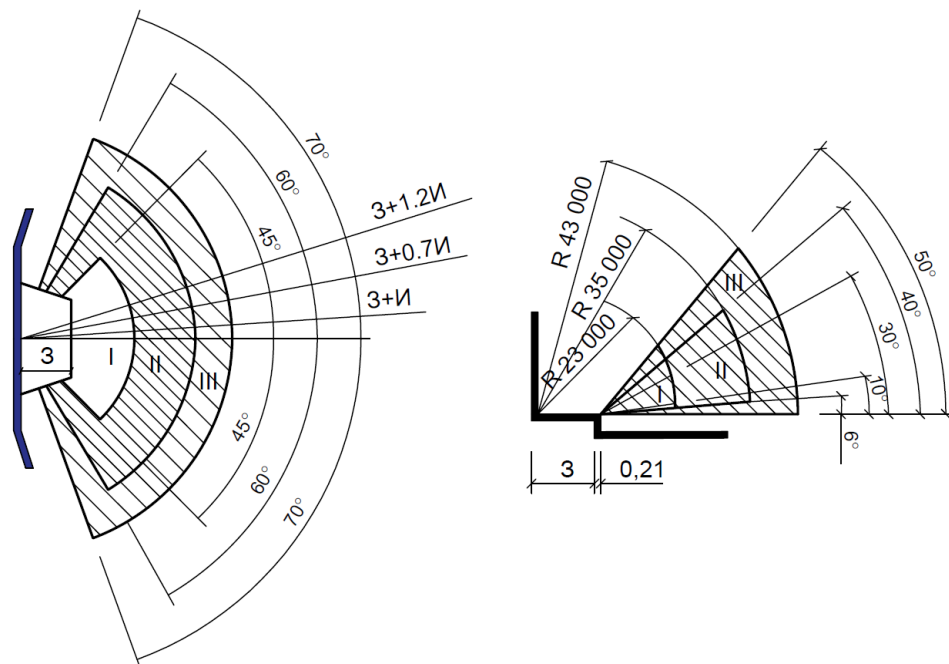

2-расм. Эстрада залида очилган сахна олдидаги томошабинлар жойлари

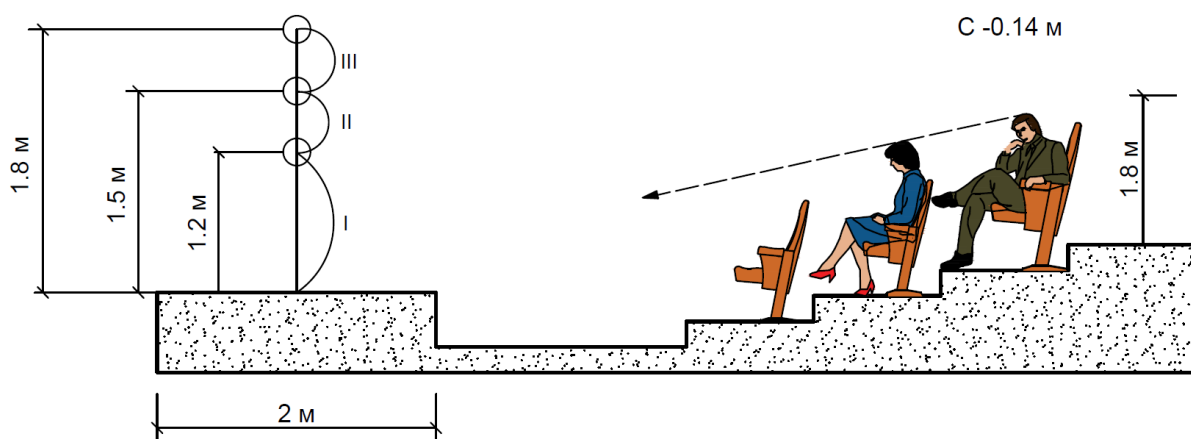

3-расм. Турли тўсиқ зоналарининг фокус нуқталари

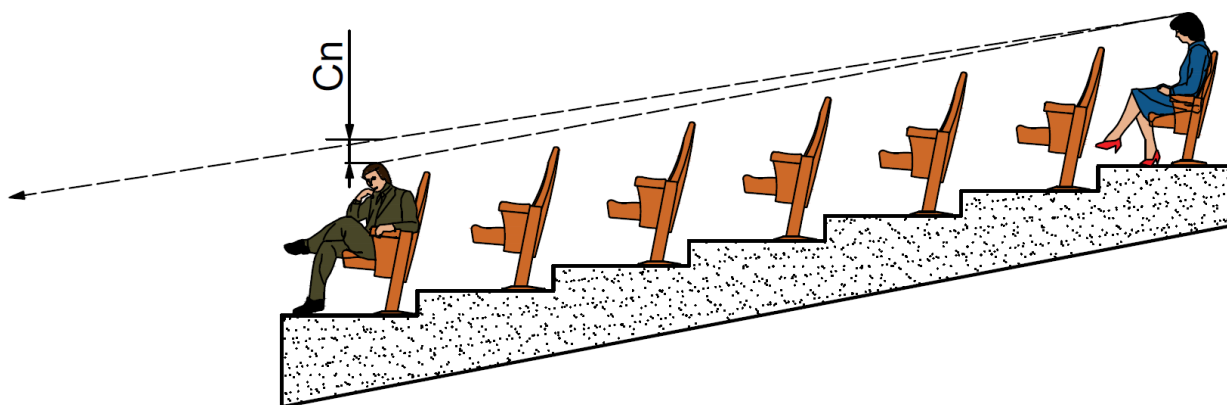

4-расм. Пол профилини кесиш учун кўриш нурининг  $C_p$  дан ошиши

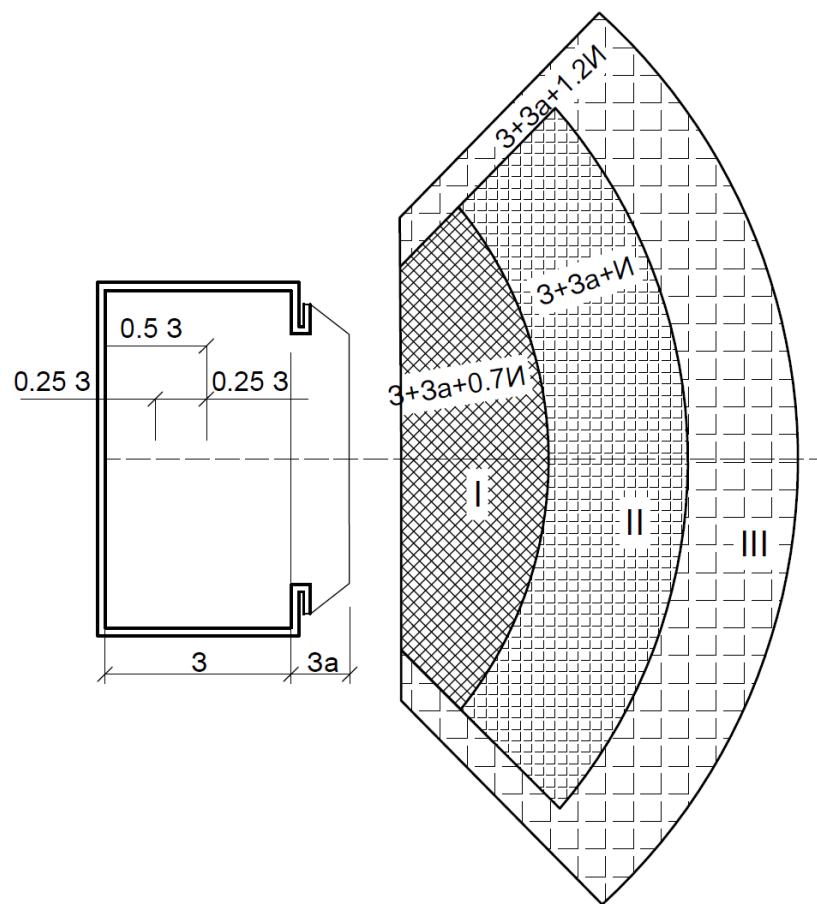

**5-расм. Эстрада портали олдидаги томошабинлар жойлашуви зонаси режаси**

### Кино намоиши учун томоша зали ва киноэкран параметрларига қўйиладиган талаблар

Томошабинлар учун ўрин-жойлар ушбу илованинг 1-расмида келтирилган ҳудуд чегарасида лойиҳаланиши, бунда:

$D$  – зал ўқи бўйича киноэкрандан охири қатор суянчиғигача бўлган узунлик;

$G$  – зал ўқи бўйича киноэкрандан биринчи қатор суянчиғигача бўлган масофа  $G=0,36 D$ .

Киноэкран ўлчамлари 1-расмда келтирилган, бунда:

$L$  – киноэкран (хордаси бўйича эгри чизиқли) ишчи майдонининг кенглиги;

$H$  – экран ишчи майдонининг баландлиги.

$H$  ва  $L$  нисбатлари:

$H_{\phi}^{*1} : L_{\phi} = 1 : 2,2;$

$H_{ш} : L_{ш} = 1 : 2,35;$

$H_{к} : L_{к} = 1 : 1,66;$

$H_{о} : L_{о} = 1 : 1,37.$

Экран кенглиги ( $L$ ) зал узунлиги ( $D$ ) га боғлиқ ҳолда қуйидагича белгиланиши керак:

$L_{\phi} = 0,6D (0,54D)^{*2};$

$L_{ш} = 0,43D (0,39D);$

$L_{к} = 0,34D (0,3D);$

$L_{о} = 0,25D (0,22D).$

Экрандан биринчи қатор суянчиғигача бўлган масофа ( $G$ ) экран кенглиги ( $L$ ) га боғлиқ ҳолда қуйидагича белгиланиши лозим:

$G_{\phi}$  камида  $0,6 L_{\phi};$

$G_{ш}$  камида  $0,84 L_{ш};$

$G_{о}$  камида  $1,44 L_{о};$

Кинотеатрнинг эгрилик радиуси  $D$  дан кам бўлмаслиги зарур.

Кинопроекция жиҳози ўрнатиладиган томошабинлар залининг параметрлари мазкур илованинг 1-расмида келтирилган, бунда:

$P$  – проекция масофаси<sup>\*3</sup> камида  $0,85 D;$

$G$  – кўпи билан  $7^{*4}$  кинопроектор оптик ўқинининг киноэкран марказидаги нормалдан оғиш бурчаклари;

$v$  – камида  $8^{\circ};$

$i$  – камида  $3^{\circ};$

$K$  – юқоридан ўтувчи проекция нуридан шифтнинг энг яқин сиртигача бўлган масофа камида  $0,6 m;$



$m$  – пастдан ўтувчи проекция нуридан томошабинлар ўрин-жойлари зонасидаги полгача бўлган масофа камида 1,9 m;

$T$  – экран ортидаги бўшлиқнинг бўйлама кенглиги <sup>\*5</sup>;

кенг экран бўлганда – 0,9 m;

кенг форматли экран бўлганда – 1,5 m;

$R$  – экран четидан деворгача бўлган масофа:

ясси экранда бўлганда – камида 0,985 m;

эгри чизиqli экран бўлганда – камида 0,1 L;

Ҳисобий кузатиш нуқтасида <sup>\*6</sup> кўринувчанликни лойиҳалашда олдинги қаторда ўтирган томошабиннинг кўриш сатҳи устидан ушбу нуқтага йўналтирилган кўриш нурунинг кўтарилиши 0,14 m да (реконструкция қилишда 0,12 m да) белгиланиши керак.

Томошабиннинг ўтирган ҳолатдаги кўз сатҳи баландлиги пол сатҳидан 1,2 m қилиб белгиланиши лозим.

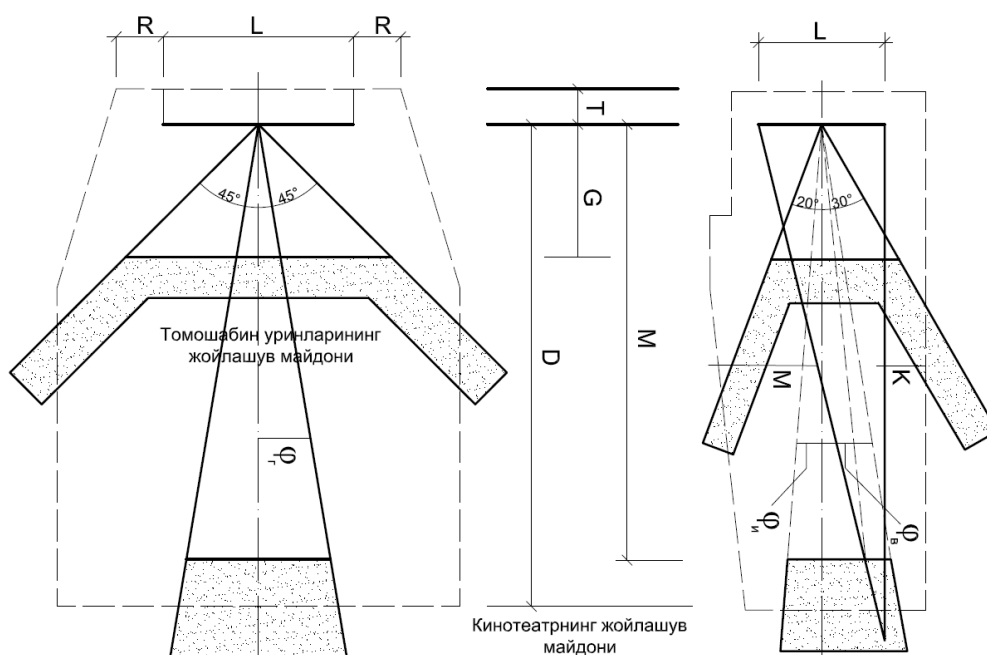

**1-расм. Киноэкран ва томошабинлар залининг кўрсаткичлари**

<sup>\*1</sup> – L, H ва G параметрлардаги индекслар қуйидаги экранларни белгилайди:

f – кенг форматли экран;

l – кенг экран;

k – кашетирланган экран;

o – оддий экран.

<sup>\*2</sup> – қавс ичида берилган ўлчамлар — маданият марказлари, театрлар ва мавсумий ишлайдиган кинотеатрлар учун.

<sup>\*3</sup> – маҳаллий ишлаб чиқарилган кинопроекция жиҳозидан фойдаланилганда камида 34,5 m.

<sup>\*4</sup> – маданият марказлари ва театрларда кўпи билан 9° да белгиланиши керак.

\*<sup>5</sup> – товуш битта канал орқали чиқарилганда ёки товуш кучайтиргич экран томонларига жойлаштирилганда 0,1-0,3 m га йўл қўйилади.

\*<sup>6</sup> – кинотеатрларда киноэкраннынг пастки қирраси.

ШНҚ 2.08.11-24 “Маданият  
ташкilotлари объектлари”  
шаҳарсозлик нормалари ва қоидаларига  
4-ИЛОВА

**Кино намоишининг турли шакллари учун мўлжалланган кинозалларнинг сифими**

*1-жадвал*

Залнинг сифими	Кино хизмат кўрсатиш шакли	Кинопроекция тури	Қулайлик даражаси
1200-800 (универсал)	Кино премьералари, кинофестиваллар, кино ҳафталиклари, концертлар, йиғилишлар	Кенг форматли, кенг	1
800-600 (универсал)	Кино премьералари, одатдаги кино намоишлари, концертлар, йиғилишлар	Кенг	1-2
600-400 (универсал)	Оддий кино намоишлари, концертлар, йиғилишлар	Кенг, оддий	1-2
500-200 (универсал)	Болалар фильмлари намоиши	Кенг, оддий	2-3
400-200 (универсал)	Қийин фильмларнинг намоиши, ўтган фильмлар, кино маъруза зали, муҳокама маданият марказлари	Кенг, оддий	1-2
300-100	Оддий кино намоиши	Оддий	2-3
200-100	Узлуксиз фильм намоиши	Оддий	3

**Кинотеатрнинг ёрдамчи хоналари майдонлари**

*2-жадвал*

Хоналарнинг номи	Бир томошабин учун майдон м <sup>2</sup> , камида	Қўшимча талаблар
Касса вестибюли, касса хоналари	0,06 – 0,07	400 ва ундан ортиқ ўринли залларга эга кинотеатрларда лойиҳалаш керак. Ҳар бир касса хонаси майдони камида 2,5 м <sup>2</sup> бўлиёт, бунда 400 томошабин учун битта хона ҳисобидан қабул қилиниши зарур
Кириш вестибюли	0,2	

Чиқиш вестибюли	-	Режалаштириш ечимларига кўра лойиҳалаштириш топшириғи бўйича
Кийиниш хонаси	-	
Фойе	0,4-0,45	
Болалар кинотеатрлари (заллари) фойелари	0,6	
Узлуксиз кино намоиши бўладиган кинотеатрлар (заллар) нинг фойелари	0,25	
Буфет	0,2-0,22	
Буфетнинг ёрдамчи хоналари	0,08-0,1	Майдони камида 12 m <sup>2</sup>
Ёрдамчи хоналари бўлган бар	0,06	
Болалар хонаси, санитария шохобчаси	0,02	Майдони камида 24 m <sup>2</sup> , майдони камида 4 m <sup>2</sup>
Ўйин автоматлари хоналари	0,1	30 m <sup>2</sup> дан кам бўлмаган майдонга эга
Стол ўйинлари хоналари	0,04	24 m <sup>2</sup> дан кам бўлмаган майдонга эга
Меҳмонхона	0,08	30 m <sup>2</sup> дан кам бўлмаган майдонга эга
Қишки боғ	0,09	30 m <sup>2</sup> дан кам бўлмаган майдонга эга
Кўргазма зали	0,11	Майдони 50 m <sup>2</sup> дан кам бўлмаган кўп залли кинотеатрларда ҳисобга олиш лозим
Кўшимча хоналар билан рақс зали	1,5 - 2,0	Кинотеатр сифимининг 10 дан 20% фоизгача
Проекция хонаси билан кўриш хонаси	0,08	Майдони 40 m <sup>2</sup> дан кам бўлмаган, фақат студия ва премер кинотеатрларда ҳисобга олиниши лозим
Тўғарак машғулотлари учун хоналар	-	Майдони 24 m <sup>2</sup> дан кам бўлмаган, болалар, ҳордиқ чиқариш ва студия кинотеатрларида
Санузеллар	2,0 - 2,5	1: 2 эркаклар ва аёллар нисбати асосида лойиҳаланган қабул қилиниши керак бўлган асбоблар сони: 60 кишига битта умивальник;

		эркаклар учун - битта унитаз ва 100 кишига мўлжалланган иккита писсуар; аёллар учун - 30 кишига мўлжалланган битта унитаз.
<i>Изоҳ. Ҳар бир залда сеанслар бошланиши ўртасидаги интервалга риоя қилиши шарти билан.</i>		

3-жадвал

Қаторлар орасидаги ўтиш	Бир қаторда ўринларнинг максимал сони	
	бир томонлама пандусда	икки томонлама пандусда
300-324	7	14
325-349	8	15
350-374	9	18
375-399	10	20
400-424	11	22
425-449	12	24
450-474	12	26
475-499	12	28
500 дан юқори	энг катта узунлиги 12 m	энг катта узунлиги 24 m

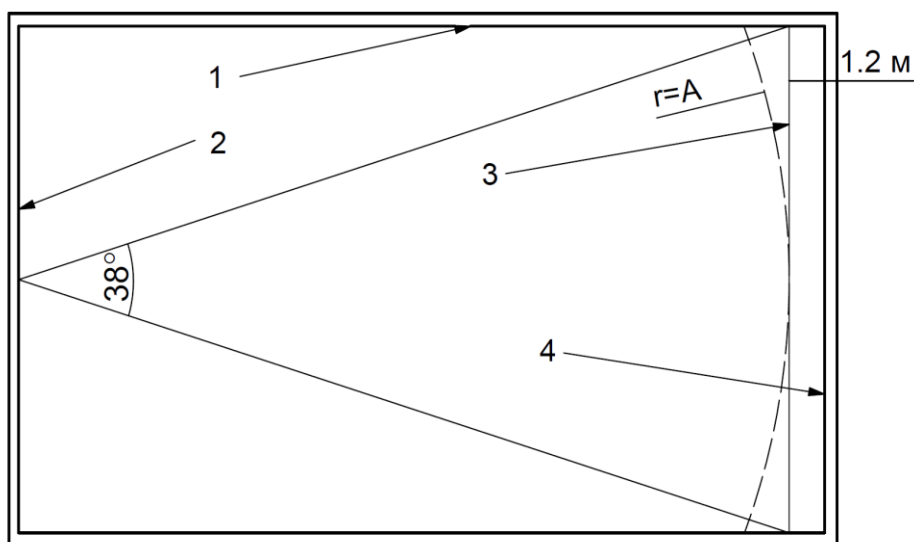

1-расм.

1 - томошабинлар ўринларининг ён томондан максимал чекланиши, 2 - охириги қатор;  
3 - прожекция экрани, 4 - орқа девор

ШНҚ 2.08.11-24 “Маданият  
ташкilotлари объектлари”  
шаҳарсозлик нормалари ва қоидаларига  
5-ИЛОВА

**Колосник сахнаси бўлган залларда оркестр (оркестр чуқури) хоналарининг  
ўлчамлари**

*1-жадвал*

Кўрсаткичлар номи	Оркестр турига қараб хонанинг ўлчамлари (м.)		
	Опера - балет	муסיқавий- драматик	бошқа
Зал ўқи бўйича хона кенглиги	4,5 - 6,0	3,0 - 5,0	камида 2,5
Ўтиш йўлаги енглиги	камида 4,5	2,0 - 3,5	камида 1,7
Хонанинг пол сатҳидан сахна планшети даражасигача бўлган баландлиги (процениум, авансахна)	2,4-2,8	2,1-2,4	камида 1,9

**Турли хил қулайлик даражасидаги маданият объектларининг асосий хоналари  
таркиби**

*2-жадвал*

Хоналарнинг номи	Қулайлик даражасига кўра хоналар таркиби		
Томошабинлар мажмуаси			
Томошабинлар мажмуасининг бинолари			
Кириш гуруҳи			
- кассалар ва навбатчи маъмур хонаси бўлган касса вестибюли	+	+	-
- кириш ва тарқатиш қабулхонаси ва гардероб хонаси	+	+	+
- сақлаш хонаси	+	+	-
- хизмат кўрсатиш бюроси	+	-	-
Дам олиш хоналари			
- фое ва кулуарлар	+	+	+
- меҳмонхоналар ва музей-кўргазма хоналари	+	+	-
- қишки боғ ёки ички ҳовли	шаҳарсозлик ҳолати ва архитектура ечимига боғлиқ.		
- буфет	+	+	+
Ижодий ходимлар учун хоналар			
Артистлар ва муסיқачилар учун хоналар			

- санузеллар	+	+	+
- музикачилар учун дам олиш хонаси	опера ва музика театрларида		
- дирижёр хонаси			
- музикачиларнинг машғулоти учун			
- асбобларни созлаш хонаси			
- музика асбобларини сақлаш хонаси			
Артистларга хизмат кўрсатувчи хоналар			
- сахнага чиқишни кутиш хонаси	+	+	+
- навбатчи гримлаш хонаси ва сартарошхона (эркак ва аёл)	+	+	+
- артистлар ва музикачилар учун умумий дам олиш хонаси	+	+	+
- навбатчи кийим-кечак хонаси (эркак ва аёл)	+	+	+
Машқ хоналари			
- катта зал	+	+	+
- кичик зал	+	+	+
- балет, оркестр, хор машқлари учун заллар (синфлар)	опера ва музика театрларида		
- машқ ва жисмоний тарбия зали	+	-	-
- универсал машқ хонаси	+	+	+
- артистларнинг индивидуал дарслари учун	+	-	-
- сақлаш учун ноталар кутубхонаси	опера ва музика театрларида		
Сахна учун хизмат кўрсатиш хоналари			
Сахна ёритиш хоналари			
- ёритиш ён лоджиялари	+	+	+
- ёруғлик проекцияси	+	+	+
- кўтариш софити	+	+	+
- ёруғлик регулятори	+	+	+
- фронтал ёритиш	+	+	+
- орқа проекция	+	+	+
- тиристорли (тиристорсиз янги тизимлар мавжуд)	+	+	+
- йирик ўлчамли, юмшоқ йиғиб қўйилган декорациялари, бутафориялар, реквизитлар, сахна аппаратлари	+	+	+
Механик жиҳозлар хоналари			
- бош механик	+	+	+
- бош механик хонаси	+	+	+
- электр шифтли	+	+	+
- кўтарилиш арқонларини бошқариш учун лебедкалар	+	+	+
- бурилиш айланаларини бошқариш учун лебедкалар	ўрнатилган доира бўлса		

- ёнғинга қарши парда электр двигатели учун	+	+	+
Зал ва сахнани заиф токли жиҳозлар билан таъминлаш хоналари			
- компьютер бошқарувининг диспетчерлик хонаси	+	+	+
- товуш аппаратлари	+	+	-
- товуш оператори (товуш режиссёри) хоналари	+	+	+
- диктор кабинаси	+	+	-
- таржимон хонаси	+	+/-	+
- овоз ёзиш студияси	+	+	-
- телевидения ярим станцияси	+	-	-
- технологик алоқа аппаратлари	+	+	+
- маҳаллий АТС	+	лойиҳалаштириш топшириғи бўйича	
- электр соат боғламаси	+	+	-
- маҳаллий радиостанция	+	-	-
Устахоналар			
- монтаж зали (декорациялар монтаж қилиш)	+	+	+
- расм-декоратив устахона	+	+	-
- макетга оид	+	+	+
- бутафория	+	+	-
- дурадгорлик	+	+	+
- чилангарлик	+	+	+
- костюмлар, поябзаллар, бош кийимлар учун қопламали ва мосламалик тикувчилик хонаси	+	+/-	-
- суғориш, кир ювиш, бўйаш, қуришти	+	+/-	-
Бадий раҳбарлик ва техник ходимларнинг хоналари			
Бадий раҳбарлик бинолари			
- бош режиссёр хонаси	+	+	+
- бош дирижёрлар, хормейстерлар, балетмейстерлар хонаси	опера ва мусиқа театрларида		
- бош рассом хонаси.	+	+	+
- бош режиссёр ёрдамчиси	+	+	+
- режиссёр ёрдамчиси	+	+	+
- дирижёр, хормейстер, балетмейстер ёрдамчилари	опера ва мусиқа театрларида		
- сахна инспектори	+	+	+
- хор, балет, оркестр инспекторлари	опера ва мусиқа театрларида		
- труппа ва репертуар, мусиқа ва адабий қисм мудирилари	+	+	+
- сахналаштириш қисми мудири	+	+	+
- сахналаштирилган қисм	+	+	+
- концертмейстерлар ва репетиторлар	+	-	-
Сахнага хизмат кўрсатувчи техник ходимларнинг хоналари			



- омборхонаси бўлган сахна	+	+	+
- сахна ёритгичлари, монтаж қисмлари, заиф токли комплекслар мудирлари	+	+	+
- сахна ишчиларининг дам олиши	+	+	+
- телевизион комплекс раҳбари	+	-	-
<b>Маъмурий-хўжалик бинолари</b>			
- директор хонаси	+	+	+
- котиб ўриндиғи билан қабулхона	+	+	+
- директор ўринбосари хонаси	+	+	-
- техник бўлим	+	+	+
- қурилиш ёки реконструкция бўйича директор ўринбосари хонаси	лойиҳалаштириш топшириғи бўйича		
- фойдаланиш бўйича муҳандислар хоналари	+	+	-
- бош муҳандис кабинети	+	+	-
- хўжалик мудир кабинети	+	+	+
- комендант хонаси	+	-	-
- ёнғиндан сақлаш пости	+	+	+
- ёнғин сув таъминоти насосхонаси	+	+	+
- бухгалтерия	+	+	-
- бош администратор кабинети (навбатчидан алоҳида администратор).	+	+	-
- хизмат вестибюли (артистлик вестибюлидан алоҳида)	+	+	-
- бош механик хонаси	+	+	-
- бош механикнинг омборхонаси	+	+	+
- театр ходимларининг буфетлари	+	+	+
<b>Кўргазма-музейлар</b>			
<b>Экспозиция хоналари</b>			
- музейнинг доимий экспозицияси	+	+	+
- кўргазма	+	+	+/-
<b>Кўргазма бинолари хузуридаги ёрдамчи бинолар</b>			
- ёрдамчи омборхона	-	-	+
- экспозиция асбоб-ускуналарини сақлаш	+	+	-
- экспонатларни вақтинча сақлаш ва қадоқлаш	+	+	-
- тайёргарлик ишларини ўтказиш	+	-	-
- аудитория ва ёрдамчи хона	+	+/-	-
<b>Фонд омборхонаси бинолари</b>			
- музей экспонатларини сақлаш	+	+	+
- экспонатларни қабул қилиш ва уларга ишлов бериш	+	+	-
- ходимлар ишлари	+	+	-
- илмий архив	+	+/-	-

Фотолаборатория ва устахоналар бинолари			
- фотолаборатория	+	+	+
- таъмирлаш устахонаси	+	+	+/-
- бадий устахона	+	+	+/-
- хунармандчилик устахонаси	-	+	+/-
- макет-модель устахонаси	+	-	-
- декоратив-безатиш устахонаси.	+	-	-
- дурадгорлик устахонаси	+	-	-
- чилангарлик устахонаси	+	-	-
- электромеханик устахона	+	-	-
Хизмат-хўжалик бинолари			
- мудир хонаси	+	+/-	-
- гидлар хонаси	+	+/-	-
- ходимлар хонаси	+	+	+
- материаллар ва ускуналар омборлари	+	+	+
- санитария узеллари	+	+	+
- йиғим-терим жиҳозларини сақлаш ва қайта ишлаш	+	+	+
Вестибюль хоналари			
- вестибюли	+/-	+/-	-
- гардероби	+/-	+/-	-
Кутубхоналар			
- сумкалар ва портфелларни сақлаш	+/-	+/-	-
- кўриқлаш хонаси	+/-	+/-	-
- ташриф буюрувчилар учун санитария хоналари	+/-	+/-	-
- вестибюли	+/-	+/-	+/-
Қабулхонадаги бинолар			
- гардероб	+/-	+/-	+/-
- маълумот бериш бюроси, ёзув ва ўқувчиларни рўйхатдан ўтказиш пункти	+/-	-	-
- кўриқчи хонаси	+/-	+/-	-
- дам олиш жойлари, ўқувчилар учун санитария хонаси	+	+	+
- ёрдамчи хоналари бўлган буфет	+	+/-	+/-
- аудитория, кулуарлар, маърузачи хонаси	+	+	-
- болалар бўлими	+	+/-	+/-
- Абонемент (аванзал, ташриф буюрувчилар учун жойлар, каталоглар, очик фойдаланиш фонди, ходимларнинг иш жойлари)	+	+	+
- Илмий-услубий бўлим (ташриф буюрувчилар учун аванзал жойлар, очик фойдаланиш фонди, ўқиш	+	+	-

жойлари, гуруҳ машғулотлари ва семинарлар учун хоналар, ходимларнинг иш жойлари)			
- Библиография бўлими (аванзал, ташриф буюрувчилар учун жойлар, каталоглар ва картотека, очик фойдаланиш фонди, ёпиқ сақлаш фондлари, ўқиш жойлари, ходимларнинг иш жойлари)	+	+	-
- Ўқув зали - янги келганлар кўрғазмаси (стеллажлар-кўрғазма витриналар, ўқиш жойлари, ходимларнинг иш жойлари)	+	+	-
- Жорий даврий нашрларнинг ўқув зали (аванзал, жойлар ташриф буюрувчилар, қабул қилиш бўлими, очик кириш фондлари, ўқиш жойлари)	+	+/-	-
- Умумий ўқув залларининг аванзалари (аванзалари) (ўқувчилар каталоглари ва картотекалари, тарқатиш бўлими, зирҳли жойлар)	+	+	+
- Умумий ўқув заллари (очик кириш фондлари, ўқиш жойлари, ходимлар учун иш жойлари)	+	+	+
- Ихтисослаштирилган бўлимларнинг ўқув залларининг аванзалари (аванзалари) (ташриф буюрувчилар учун жойлар, каталоглар, картотекалар, тарқатиш бўлими, зирҳли жойлар)	+	+/-	-
Ихтисослашган бўлимларнинг ўқув заллари (очик кириш фондлари, ходимларнинг ўқиш жойлари)			
- хорижий адабиёт бўлими (сектор) (гуруҳлар ўқув хонаси, лингафон хонаси билан)	+	+/-	-
- нота-муסיқа адабиёти бўлими (сектори) (овоз ёзувини гуруҳ бўлиб тинглаш учун фонотека жойлаштирилган)	+	+/-	-
- санъат ва изография бўлими (сектори)	+	+/-	-
- микрофильмларни ўқиш хонаси (ўқиш жойлари, ходимларнинг иш жойлари)	+	+/-	-
- ноёб нашрлар ва коллекциялар фонди (аванзал, ташриф буюрувчилар учун жойлар, китоб тарихи бўйича кўрғазма, нашр кафедралари, ёпиқ сақлаш фонди, ўқиш жойлари, ходимларнинг иш жойлари)	+	-	-
- маданият ва санъат бўйича илмий ахборот бўлими (ходимларнинг иш ўринлари)	+	-	-
- стационар омбор (турли ахборот манбаларини сақлаш, ходимларнинг иш жойлари)	+	+	+
- айирбошлаш-захира жамғармаси (ходимларни сақлаш жойлари)	+	+/-	-
- депозитор жамғармасининг омборхонаси	+	+/-	-

Хизмат ва хизмат-хўжалик хоналари			
Хизмат хоналари			
- бутлаш бўлими (ходимларнинг иш ўринлари, китоб фондлари)	+	+	+
- каталогларни қайта ишлаш ва ташкил этиш бўлими (ходимларнинг иш ўринлари, хизмат каталоги)	+	+	-
- кутубхоналараро абонемент (ходимларнинг иш ўринлари, адабиётларни сақлаш)	+	+/-	-
Лабораториялар ва устахоналар			
- репродукция-кўпайтириш лабораторияси (иш хонаси, қоғоз ва кимёвий моддалар омборхонаси)	+	+	-
- гигиена ва реставрация лабораторияси (иш жойи, омборхона, омборхонали дезинфекция камераси)	+	+/-	-
- боғлаш ва брошюра устахонаси (иш жойи, омбор материаллари ва тайёр маҳсулотлар)	+	+/-	-
- китобхонларга хизмат кўрсатиш учун буюртма бюроси	+	+/-	-
- рассом хонаси	+	+	-
- микрофото копия лабораторияси (иш хонаси, материаллар омбори, буюртма бериш ва адабиётларни сақлаш учун хона)	+	+/-	-
- адабиётларни қабул қилиш ва очиш учун хона	+	+	-
Хизмат-хўжалик хоналари			
- мудир хонаси	+	+	+/-
- ўринбосарнинг кабинети	+	+	-
- хўжалик қисми	+	+	-
- архив	+	+	-
- ходимларнинг дам олиш хонаси	+	+	+
- таъмирлаш устахонаси	+	-	-
- кутубхона техникаси ва хўжалик асбоб-ускуналарини сақлаш хонаси	+	+	+
- ишлов бериш анжомларини сақлаш ва қайта ишлаш	+	+	+
- санитария хоналар ва ходимлар учун душлар	+	+	+
- гардероби бўлган хизмат вестибюли	+	+/-	-
Тиббиёт-соғломлаштириш мақсадларидаги			
Тиббий хизмат кўрсатиш хоналари			
- навбатчи шифокор хонаси	+	+	+
- стоматолог хонаси	+	+	-
- маслаҳатчи шифокор кабинети	+	-	-
- ҳамширалар хонадони	+	+	+
- муолажа хонаси	+	+	+

- дорихона хонаси	+	+	+
- кутиш хонаси	+	+	+/-
- физиотерапия хонаси ёрдамчи хонаси билан	+	+/-	-
- ингалятор хонаси	+	+	-
- стерилизация хонаси	+	+	-
- дам олиш хонаси	+	+/-	-
- санитария узеллари	+	+	+
- ишлов бериш анжомларини сақлаш ва қайта ишлаш хонаси	+	+	+
<b>Соғломлаштириш ва касалликлар профилактикаси хоналари</b>			
- фитобарли психологик дам олиш хонаси (қишки боғ)	+	+	+
- ёрдамчи	+	+	+
- жисмоний тарбия-соғломлаштириш машғулотлари ва тренажёр машғулотлари учун.	+	+	+
- ёрдамчи	+	+	+
- стол тенниси ўйинлари учун	+	+	+
- тренажёрларда жисмоний тарбия-соғломлаштириш машғулотлари учун зал	+	-	-
- ёрдамчи	+	-	-
- инструктор хонаси	+	+	+
- дам олиш хонаси	+	+	+
- массаж хонаси	+	+	+
- ходимлар хонаси (душ билан)	+	+	+
<b>Хизмат-хўжалик хоналари</b>			
- мудир хонаси	+	+	+
- ходимлар хонаси	+	+	+
- тиббиёт архиви	+	+	-
- материаллар ва ускуналар омборлари	+	+	+
- ходимлар учун санитария узеллари	+	+	+
- ишлов бериш инвентарини сақлаш ва қайта ишлаш учун бинолар	+	+	+
<b>Вестибюль хоналари</b>			
- вестибюлли	+/-	+/-	-
- гардероб	+/-	+/-	-
- кўриқлаш хонаси	+/-	+/-	-
+/- белгиси ушбу хонанинг мавжудлиги (ёки мавжуд эмаслиги) лойиҳалаш учун берилган топшириқ ёки лойиҳа билан белгиланади.			

### Саҳнага хизмат кўрсатиш учун тавсия этиладиган хоналар таркиби

3-жадвал

<b>Саҳна тури</b>	<b>Горизонтал қопламали саҳна m, камида</b>	<b>Саҳнанинг пастки қисмида эгилган қоплама m, камида</b>
С-1 - С-3, С-5 (А гуруҳи)	2,0	1,5
С-4 - С-6, С-9 (Б гуруҳи)	2,4	1,8
арьерсаҳна	1,6	

**Эстрадалар ва чуқурликдаги колосник сахналарининг ўлчамлари (камида)**

4-жадвал

Эстрада лар ва сахнала р тури	Кенгли ги	Чуқурл иги	Баландл иги	Қурилиш портали (ўйин портали)		Аръерса хна чуқурли ги <sup>2</sup> , кам эмас	Аръерсахна			Кармон			Ишчи галер ея, сони
				Кенгли ги <sup>1</sup>	Баландл иги <sup>1</sup>		Кенгли ги	Чуқурл иги <sup>3</sup>	Баландл иги	Кенгли ги <sup>3</sup>	Чуқурл иги <sup>3</sup>	Баландл иги	
Эстрадалар													
Э-1	9	6	5,5	-	-	-	-	-	-	-	-	-	
Э-2	12	7,5	6	8,5	5	1,5	-	-	-	-	-	-	
Э-3	15	9	7,5	10,5	5,5	1,5	-	-	-	-	-	-	
Э-4	18	12	9	12	6,5	1,5	-	-	-	-	-	-	
Э-5	21	12	9	14	7,5	1,5	-	-	-	-	-	-	
Э-6	24	15	11	16	9	1,5	-	-	-	-	-	-	
Сахналар													
С-1	12	7,5	10,5	8,5 (6)	5 (4,5)	1,5	-	-	-	-	-	-	1
С-2	15	7,5	11,5	10,5 (6)	5,5 (4,5)	1,5	-	-	-	-	-	-	1-2
С-3	18	9	12,5	13 (6)	6,5 (4,5)	1,5	-	-	-	-	-	-	1-2
С-4	18	12	18	8 (7)	5,5 (5)	1,8	12	3	8,5	6	12	6,5	2-3
С-5	21	12	16	14 (8)	7,5 (5,5)	1,5	-	-	-	-	-	-	2-3
С-6	21	15	20	10(8)	6,5 (5,5)	1,8	15	6	11	7,5	12	7,5	3-4
С-7	24	18	22	12 (10)	7,5 (6,5)	1,8	18	6	12	9	15	8,5	3-4
С-8	27	21	24	14 (12)	8,5 (7,5)	1,8	21	6	13,5	12	18	9,5	4-5
С-9	30	21	26	16(14)	9,5 (8,5)	1,8	24	9	15	12	21	10,5	4-5
<i>Изоҳ:</i>													

*Эстрада, сахна, арерсаҳналар ва кармонларнинг ўлчамлари қурилиш конструкцияларининг ўқларида кўрсатилган, авансаҳналарнинг ўлчамлари - оркестр чуқурлигининг ички чегарасидан ёки авансаҳнанинг олд чеккасидан сахна (эстрад) нинг қизил чизигига.*

*Саҳнанинг баландлиги планиет даражасидан шифтгача (технологик ускуналар) олиниши керак.*

*Саҳна баландлиги планиет даражасидан колосник қопламаси устигача, кармонларнинг баландлиги - пол сатҳидан пастки пол сатҳигача, арерсаҳнанинг баландлиги - планиет даражасидан қаватлар ароёпмагача бўлиши керак. Арерсаҳнанинг кўрсатилган баландлиги унинг устида колосник усти мавжуд бўлганда қабул қилинади.*

*<sup>1</sup> С-4, С-6 - С-9 сахналар учун қурилиш портали кенглигини 1,5 метрга, баландлигини 0,5 дан 2,5 метргача бўлган масофада оширишга йўл қўйилади, сахна ўлчамига тўғридан-тўғри боғлиқ бўлган ўртача чегараларни белгилайди.*

*<sup>2</sup> Авансаҳнанинг чуқурлигини оширишда сахна чуқурлигини тегишлича камайтиришга йўл қўйилади, лекин 25 фоиздан ортиқ бўлмаслиги керак.*

*<sup>3</sup> Тўғрилаб туриш айланасини лойиҳалаштиришда арерсаҳнанинг чуқурлиги ва кармоннинг ўлчамлари лойиҳа билан белгиланади.*



## Саҳна ёритгичларини бошқариш учун хоналар ва уларнинг жойлашиши

5-жадвал

Хоналар	Жойлаштириш
Ёритилган ён лоджиялар <sup>1</sup>	Залнинг ён деворларида ёки махсус конструкцияларда.
Чиқариш софити хонаси <sup>1</sup>	Зал устида
Ёруғлик проекцияси	Залнинг орқа деворида ёки залнинг ён деворида
Ёруғликни бошқариш	Худди шундай
Олд ёритгичлар хонаси	Худди шундай
Репроқция	Саҳна орқа деворининг орқа томонида (арерсаҳналар).
Тиристорли <sup>2</sup>	Саҳна яқинида (электр истеъмолчиларига энг яқин бўлган ҳолда)
<sup>1</sup> Ёруғлик асбобларининг оптик ўқлари бурчаклари билан чегараланган зоналарда жойлаштирилади. <sup>2</sup> Ҳозирда тиристорсиз янги тизимлар мавжуд.	

ШНҚ 2.08.11-24 “Маданият  
ташкilotлари объектлари”  
шаҳарсозлик нормалари ва қоидаларига  
6-ИЛОВА

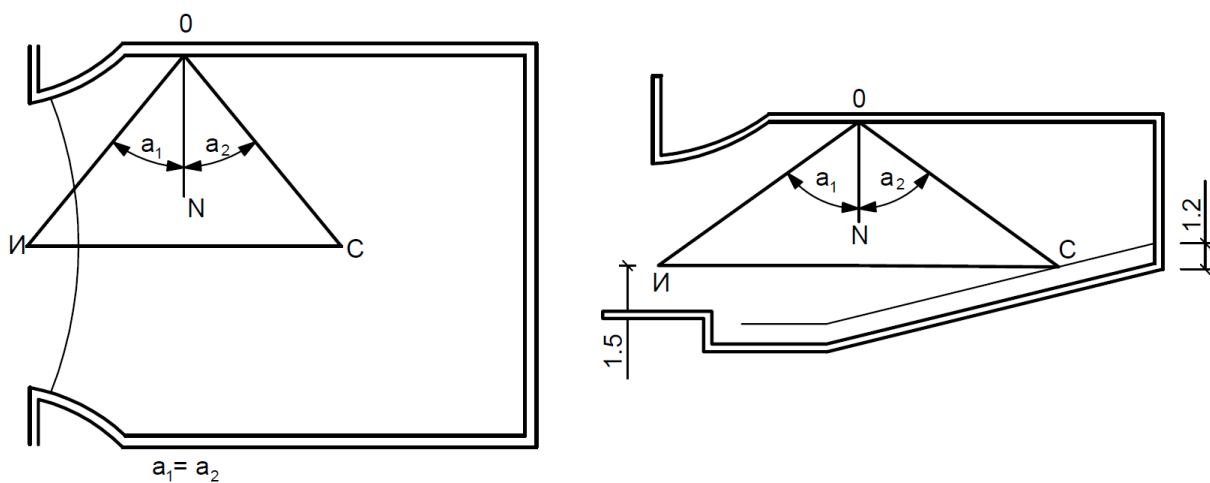

**1-расм. Тўғридан-тўғри овоз схемаси.**

Товуш нурлари акс эттиришининг график тузилиши:

И - товуш манбаи;

С - тингловчи;

N - акс эттирувчи сиртга нисбатан нормал;

$\alpha_1$  - тушиш бурчаги;

$\alpha_2$  - акс эттириш бурчаги.

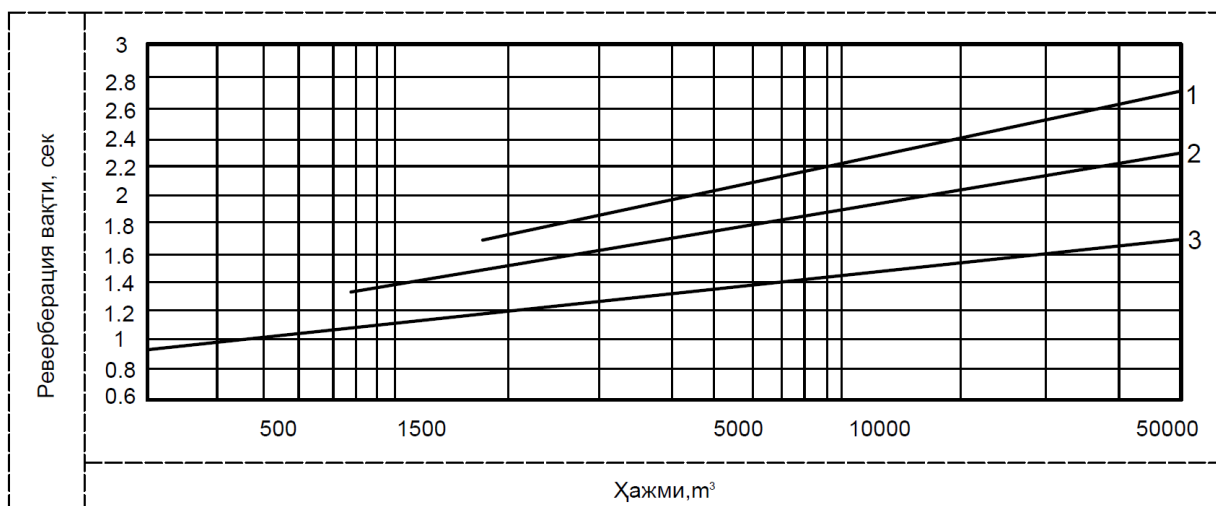

**2-Расм 500 Гц дан 2000 Гц гача бўлган частоталарда ҳар хил мақсаддаги заллар учун уларнинг ҳажмига қараб тавсия этиладиган реверберация вақти**

1 - опера ва балет театрлари, 2 - мусиқа ва драма театрлари, кино заллари, маданият марказларилар, 3 - драма театрлари ва аудиториялар

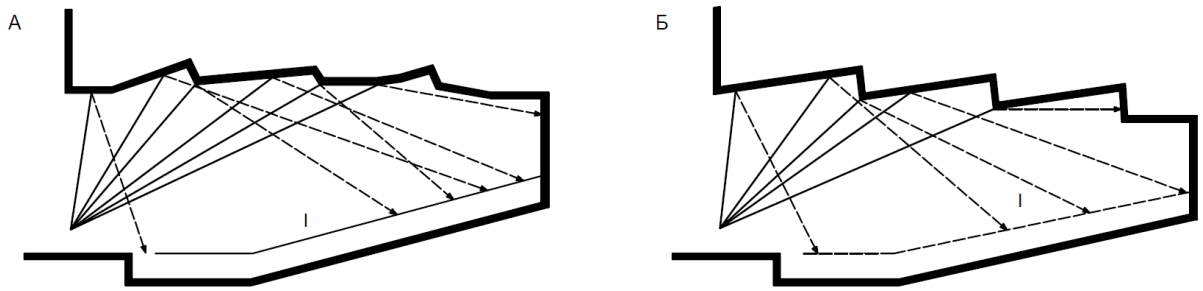

**3-расм. Шифт юзасининг шакли**

A - акустик жиҳатдан қулай;

B - акустик жиҳатдан ноқулай;

I - фойдали акс эттиришлардан маҳрум бўлган тингловчилар жойлари зонаси.

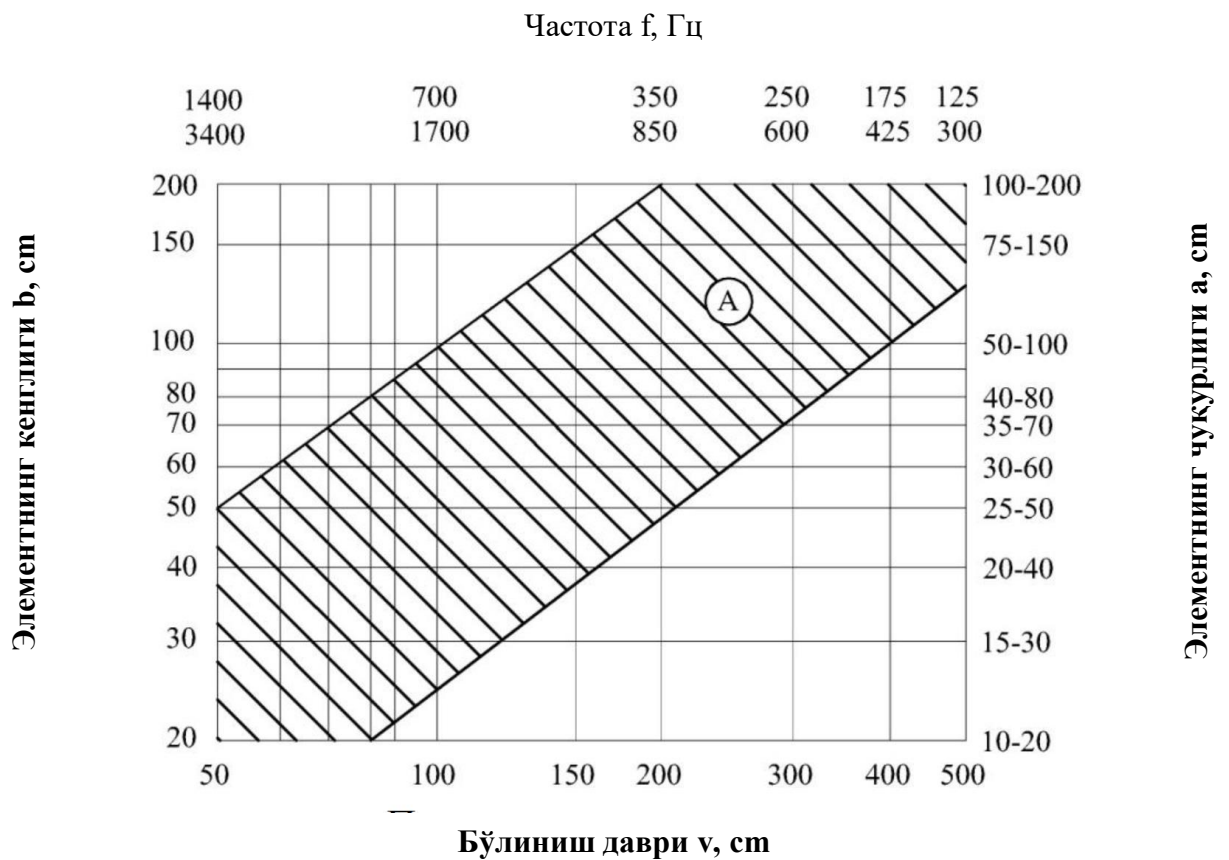

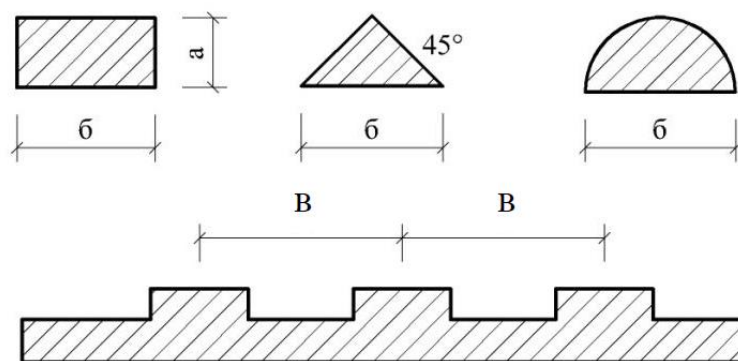

**4-расм. Диффузли акс эттирувчи сиртнинг бўлиниш ўлчамлари**

A - акс этирилган товушнинг самарали тарқалиши майдони;

a - элементнинг чуқурлиги;

b - элементнинг кенглиги;

v - бўлиниш даври;

f - частотаси, Гц.

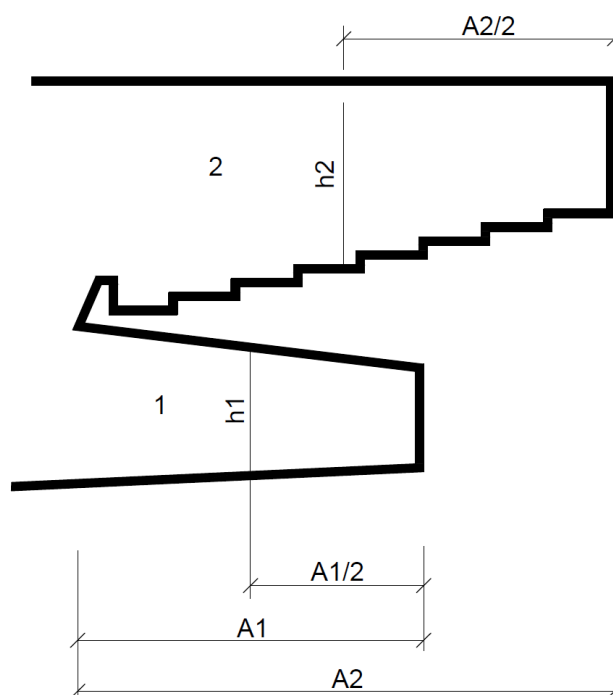

**5-расм. Балкон бўшлигининг мақбул нисбатлари**

1 - балкон остидаги бўшлиқ;

$A1 \leq 1,5 h1$

2 - юкори балкон устидаги бўшлиқ;

$A2 \leq 2 h2$  ( $A2$  - балконнинг чуқурлиги,  $h2$  - балкон усти бўшлигининг ўртача баландлиги).

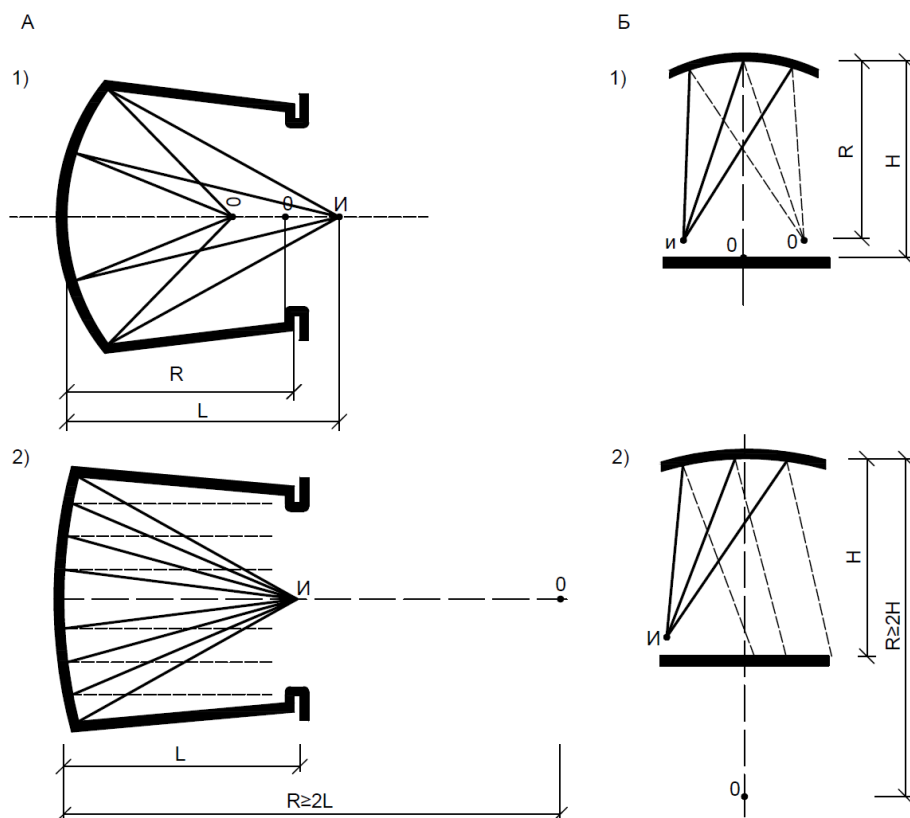

**6-расм. Эгри юзалардан акс этиш**

А - орқа девордан; В - шифтдан;

1 - эгрилик марказининг йўл қўйилмайдиган ҳолати;

2 - эгрилик марказининг йўл қўйиладиган ҳолати;

О - эгрилик маркази;

И - товуш манбаи;

Ф- акс эттирилган нурлар концентрацияси нуқтаси;

Р - сиртнинг эгрилик радиуси;

Л - товуш манбасидан эгилган юзагача бўлган масофа;

Н - хона баландлиги.

**Залнинг вазифасига қараб бир томошабин ўрнига хоналарнинг энг кам ҳажми**

*1-жадвал*

Залнинг мақсади	Бир ўрин учун зал ҳажми*
нутқ (драма театри, аудитория)	4-5
кинозал	4-6
муסיқали (муסיқали-драматик театр)	5-7
опера-балет, концерт	6-8
<i>Кўрсаткични 20 фоизга ошириш ёки камайтиришга йўл қўйилади.</i>	

### Бегона товушларнинг умумий даражаси (октава диапазонлари)

2-жадвал

Т/р	Октава ўрта частоталари, Гц	чизиқларининг геометрик	Товуш даражаси, дБ, ортиқ эмас
1	63		63
2	125		52
3	250		45
4	500		39
5	1000		35
6	2000		32
7	4000		30
8	8000		28

*Изоҳ. Ҳаво вентиляцияси ва кондиционерлик қурилмалари томонидан келтириб чиқариладиган товушларнинг йўл қўйиладиган даражаси жадвалда кўрсатилганидан 5 дБ паст.*

ШНҚ 2.08.11-24 “Маданият  
ташкilotлари объектлари”  
шаҳарсозлик нормалари ва қоидаларига  
7-ИЛОВА

**Қулайлик даражасига қараб ҳар бир артист учун санитария узелларининг майдони**

*1-жадвал  
m<sup>2</sup>*

Хонадаги <sup>1</sup> артистлар сони	Майдо, қулайлик даражасида			Изоҳ
1	25	12	9	3 та қулайлик даражасидаги 2 та артистларга санузел учун санитария узели (1 унитаз ва 1 душ) ҳисобга олиш керак
2	9	8	6	
3	7	6	4,5	
4	6	5	3,5	
5	-	4	3	

<sup>1</sup> Кўпроқ одамларга мўлжалланган санузеллар хор, кардебале ва болалар труппалари учун мўлжалланган. Лойиҳа топшириғи бўйича қабул қилинади. Ҳар бир 1 ва 2-даражали санузелда 4 киши учун 1 та санитар қурилма ҳисобидан санитар узелларни инobatга олиш лозим.

<sup>2</sup> Ҳар бир санузелнинг майдони лойиҳалаштиришида 10 фоизга кўпайтирилишига йўл қўйилади.

**Муסיқачилар учун хоналарнинг майдонини ҳисоблаш**

*2-жадвал  
m<sup>2</sup>*

Хонанинг номланиши	Қулайлик даражасига кўра битта муסיқачи учун жой			Изоҳлар
	1	2	3	
Дирижёр хонаси, кам эмас	25	15	10	
Муסיқачиларнинг дам олиш хонаси	1,5	1,2	1,0	камида 15
Муסיқачиларнинг машғулотлари учун хона	0,8	0,6	0,5	камида 20
Асбобларни мослаш хонаси	0,8	0,6	0,5	камида 20
Муסיқа асбобларини сақлаш хонаси	0,1	0,1	0,1	камида 10

**Қулайлик даражасига қараб, калосник сахнасига эга театрлардаги биноларнинг тахминий кўрсаткичлари**

3-жадвал  
m<sup>2</sup>

Хонанинг номланиши	Майдон <sup>1</sup> , қулайлик даражасида		
	1	2	3
Навбатчи кийим-кечак тикадиган (эркаклар ва аёллар)	30-50	25-45	20-30
Навбатчи гриммер-сартарошлар (эркаклар ва аёллар)	30-60	25-55	20-50
<i><sup>1</sup> Кўрсаткичларнинг кичик қийматлари драматик труппаларнинг томоша залларига, катталари эса муסיқа залларига тегишли.</i>			



ШНҚ 2.08.11-24 “Маданият  
ташкilotлари объектлари”  
шаҳарсозлик нормалари ва қоидаларига  
8-ИЛОВА

**Турли театр труппалари учун репетиция залларининг ўлчамлари ва вазифалари**

*1-жадвал*

Хонанинг номланиши	Театрларнинг репетиция хоналарининг сахна турларига қараб энг кам ўлчамлари						
	драматик ва мусиқали драматик			мусиқали комедия		опера ва балет	
	С-4	С-6	С-7	С-7	С-8	С-8	С-9
Репетиция заллари: - катта	9х9х5	12х12х 6	15х15х 6	15х15х6	18х18х7, 5	18х18х7, 5	21х21х7, 5
- кичик	9х6х3, 6	9х9х3, 6	12х12х 5	12х12х5	15х12х6	15х12х6	15х15х6
Репетициялар учун заллар: - балет	-	-	15х9х4 ,5	15х9х4, 5	18х12х4, 5	18х15х4, 5	18х15х4, 5 15х15х4 ,5
- оркестр	-	-	-	9х6х4,2	12х9х5, 1	15х9х5, 7	15х12х6
- хор	-	-	6х6х4, 2	6х6х4,2	9х6х4,5	9х9х4,8	12х9х4, 8 9х9х4,8
Репетиция-жисмоний тарбия зали	18х9х6	18х9х6	24х12х 6	-	-	-	-
Универсал репетиция хонаси	5х6	5х6	5х6	5х6	6х6	6х6	6х6

*Изоҳлар*

*1 Залнинг ўлчамлари узунлиги × эни × баландлиги.*

*2 Режадаги ўлчамлар қурилиш конструкцияларининг ўқларида кўрсатилган, полдан юқорига кўтарилган конструкцияларнинг пастки қисмигача бўлган баландлик кўрсатилган.*

*3 Мусиқа ва драма театрини лойиҳалаштиришда иккита труппа - драма ва мусиқа труппалари учун балет, оркестр, хор каби репетициялар учун заллар ҳисобга олиниши керак.*

*4 Драматик ва мусиқали-драматик театрларни лойиҳалаштиришда лойиҳа топшириғига кўра репетиция-жисмоний тарбия залини инобатга олишга йўл қўйилади.*

**Қулайлик даражасига қараб, ҳар бир иштирокчига тўғри келадиган залларнинг  
минимал майдони ва ҳажми**

*2-жадвал*

Залнинг номи ва кўрсаткичлари	Қулайлик даражаси		
	1	2	3
Оркестрнинг бир кишилиқ машғулотлари учун зал:			
- майдони, м <sup>2</sup>	3,0	2,5	2,0
- ҳажм, м <sup>3</sup>	18,0	14,0	11,0
Хорнинг бир кишилиқ машғулотлари учун зал:			
- майдони, м <sup>2</sup>	2,5	2,0	1,5
- ҳажм, м <sup>3</sup>	12,0	9,0	7,0

ШНҚ 2.08.11-24 “Маданият  
ташкilotлари объектлари”  
шаҳарсозлик нормалари ва қоидаларига  
9-ИЛОВА

**Маданий объектлардаги музейлар ва кўргазмалар хоналарининг таркиби**

*1-жадвал*  
*m<sup>2</sup>*

Хоналарнинг номланиши	Майдон
Экспозиция хоналари:	
- музейнинг доимий экспозицияси учун	1 нафар ташриф буюрувчига 10-15
- кўргазмалар учун	1 нафар ташриф буюрувчига 5-10
Кўргазма бинолари ҳузуридаги ёрдамчи хоналар (экспозиция усқуналарини сақлаш, экспонатларни вақтинча сақлаш ва кадоклаш, тайёргарлик ишларини амалга ошириш учун)	30 ва ундан ортиқ
Аудитория	30 фоиздан 36 фоизгача бўлган, лекин 20 кишидан кам бўлмаган ташриф буюрувчилар ҳисобига 1 ўрин учун камида 0,8
Фонд омборхонаси хоналари:	
- экспонатларни сақлаш	1 ташриф буюрувчига 2 ва ундан ортиқ
- экспонатларни қабул қилиш ва қайта ишлаш	камида 45
- ходимларнинг иши	камида 18
- илмий архив	камида 18
Лаборатория ва устахоналар хоналари:	
- фотолаборатория	камида 20
- таъмирлаш устахонаси	камида 24
- бадий устахона	камида 18
- ҳунармандчилик устахонаси	камида 40
- макет-модель устахонаси	камида 18
- декоратив-безатиш устахонаси	камида 20
- дурадгорлик устахонаси	камида 20
- чилангарлик устахонаси	камида 20
- электромеханик устахона	камида 18
Хизмат-хўжалик хоналари:	
- мудир хонаси	камида 12
- экскурсиячиларнинг хонаси	камида 12
- кўргазмалар учун	1 ташриф буюрувчига 5-10
- ходимлар хонаси	камида 12

- материаллар ва асбоб-ускуналар омборлари	18-24
- санитария узеллари	камида 3
- тозалаш жиҳозларини сақлаш ва қайта ишлаш хоналари	камида 3
Вестибюль хоналари:	
- вестибюль	1 ташриф буюрувчига 0,2-0,3
- гардероб	1 ташриф буюрувчига камида 0,1-1
- сумкалар, портфелларни сақлаш	1 ташриф буюрувчига камида 0,2-0,3

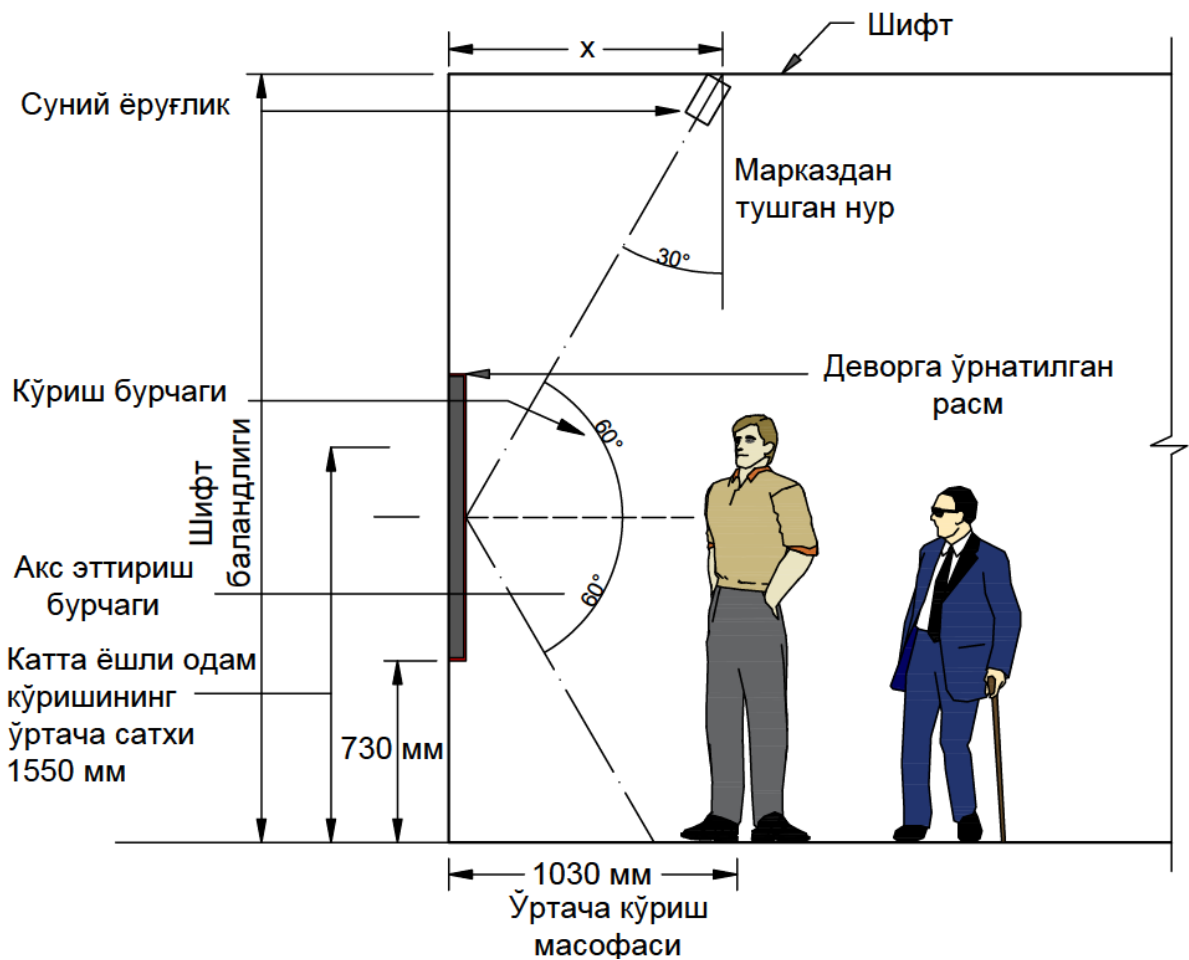

1-расм. Ёруғлик параметрлари

**Музейлар ва кутубхоналар йилнинг совуқ даври учун ҳавонинг ҳисобий  
харорати ва ҳавони алмаштириш қарралиги**

*2-жадвал*

<b>Ҳоналар</b>	<b>Параметрлар</b>	<b>Барча иқлимий ҳудудларда ҳавонинг ҳисобий харорати, °С</b>	<b>1 h ҳавони алмаштириш қарралиги, қаида</b>	<b>Ҳоналар тури</b>
Музейлар ва доимо фаолият кўрсатувчи санъат асарлари намоишининг экспозиция заллари	Н	22	ҳисоблаш орқали аниқланиши, лекин 1 кишига 20 m <sup>3</sup> /h дан бўлмаслиги керак	Д
Музейларнинг экспонатларни, кутубхоналарнинг китобларни ва архивларининг фотоҳужжат ҳамда микрофильмларни сақлаш ҳоналари	Н	22	ҳисоблаш орқали аниқланиши керак	П1
Ҳисобга олиш ҳужжатлари, хизмат каталогларини сақлаш ҳоналари	Н	18	1	
Кўргазмалар заллари, ўқиш учун хизмат кўрсатувчи зоналар	Н	20	ҳисоблаш орқали аниқланиши, лекин 1 кишига 20 m <sup>3</sup> /h дан кам бўлмаслиги керак	Д
Муҳим фондларни сақлаш ҳоналари	Н	20	2	П1
Репродукция-нусхалаш лабораториялари	Н	18	3	P1

ШНҚ 2.08.11-24 “Маданият  
ташкilotлари объектлари”  
шаҳарсозлик нормалари ва қоидаларига  
10-ИЛОВА

**Кутубхоналардаги хоналарнинг таркиби ва майдонлари**

*1-жадвал*

Хоналар	Ўлчови	Ҳисоблаш кўрсаткичи, м <sup>2</sup>
1	2	3
Библиографик-маълумот бўлими	Бир ўқиш жойи	0,1
Аванзал (ўқувчи кишилар учун 15-20 фоиз ўрин ҳисобидан)	-‘-	1,5
Ўқиш заллари:	-‘-	
- катталар учун умумий ва илмий-тармоқ	-‘-	2,4-3,0
- болалар, ёшлар	-‘-	2,0-2,5
- махсус бўлимлар	-‘-	3,0-3,5
- изография, нот, картография	-‘-	3,5-5,0
- компьютердан фойдаланиб аудиовизуал хизмат	-‘-	4-6 (10-20 фоиз ўқиш ўринларига)
Абонемент (ўқувчи кишилар учун)	Бир ўқиш жойи	1,8
Кутубхоналар абонемент, комплектлаш бўлими	Хизматчининг бир иш ўрни	6,0
Хизмат ва ишлаб чиқариш	1 хизматчи	5-8
Китоб сақлаш:	1000 сақлаш бирлигида	2,5
- ёпиқ сақлаш	шундай	
- очик , фонд қошига бориш мумкин ҳолда сақлаш		5,0 (кичиклари - 4,5)
<p><i>Изоҳ</i></p> <p><i>1. Каталоглар хонаси қуйидаги ҳисобда қабул қилинади: 1 та китоб жавони 20 минг сақлаш бирлигига (1000x500x1450 мм) 48 та яшикли -3.5 м<sup>2</sup>.</i></p> <p><i>Шунингдек каталогларни электрон нусхада сақлаш учун бир компьютер иш ўрнига 4-6 м<sup>2</sup> майдон ҳисобидан жой кўзда тутилади.</i></p>		

Хоналар	Ўлчови	Ҳисоблаш кўрсаткичи, м <sup>2</sup>
1	2	3
2. Сурашларни тиклаш, ксеронусхаси, фотонусха, переплет-жылдлаш лабораторияларини қабул қилиш: 1000 та сақлаш бирлигига - 2,0 м <sup>2</sup> ; ҳар бир хона камида 12 м <sup>2</sup> ; гигиеник ишлов ва реставрация лабораториялари камида 15 м <sup>2</sup> (ҳар бирига).		

### Кутубхонадаги ўринлар сонини аниқлаш

2-жадвал

Аҳоли сони	1000 кишига тўғри келадиган ўринлар сони
1000	22,50
2500	14,25
5000	10,00
10000	7,00
25000	4,50
50000	3,00
100000	2,25

### Компьютерли хоналарнинг параметрлари

3-жадвал

Энг яхши параметрлар		Рухсат этилган параметрлар	
харорат, °С	нисбий намлик, фоиз	харорат, °С	нисбий намлик, фоиз
19	62	18	39
20	58	22	31
21	55	-	-

ШНҚ 2.08.11-24 “Маданият  
ташкilotлари объектлари”  
шаҳарсозлик нормалари ва қоидаларига  
11-ИЛОВА

**Маданият марказлари ва томоша муассасаларининг вестибюль гуруҳидаги  
хоналарнинг ҳисобий кўрсаткичлари**

*1-жадвал*

Хоналар	Ҳисобий бирлик	Ҳисобий бирликка тўғри келадиган майдон, м <sup>2</sup>		
		маданият марказлари	театрлар, концерт заллари	кинотеатрлар
Кассалар вестибюли	1 та		0,05	0,05-0,07
	томошабин ўрни		15 дан кам бўлмаслиги керак	
Касса, навбатчи администратор, директор хоналари	-"	0,07	0,07	0,07
		500 нафар томошабинга 1 касса		
Кириш жойи ва ва вестибюль	-"	0,35	0,35	0,15-0,2
Гардероб:  томошабинлар мажмуаси  маданият марказлари-тўғарак мажмуаси	-"	0,04	0,05	-
	1 та ташриф жойи	Маҳаллий шароитлар бўйича		
Буфетли фойе	1 та томошабин ўрни	0,4-0,6	0,6	0,3-0,4
Кулуарлар	-"	Майдон эвакуация талабларини ҳисобга олган ҳолда ҳисобланиши керак (0,25-0,3)		
Санитария узеллари:  томошабинли мажмуа:				



ҳар 100 нафар эркакка	1 та томошабин ўрни	1 та унитаз, 2 та писсуар ва 2 та қўл ювиш жиҳози; 3-4 та унитаз ва 2 та қўл ювиш жиҳози
ҳар 100 нафар аёлга Маданият марказлари:		
ҳар 150 эркакка	1 та томошабин ўрни	1 та унитаз, 1 та писсуар, 1 та қўл ювиш жиҳози;
ҳар 150 аёлга		2 та унитаз ва 2 та қўл ювиш жиҳози
<i>Изоҳ. Хоналарнинг таркиби ва майдонлари технологик асослар бўйича белгиланиши керак.</i>		

### Маъруза-ахборот гуруҳи хоналарининг таркиби ва ўртача майдонлари

2-жадвал  
m<sup>2</sup>

Тўғарақлар хоналари	Қулайлик даражасида бир кишилик майдони, камида			Изоҳлар
	1	2	3	
Аудитория - лекция зали; - пюпитрни стационар стуллар билан жиҳозланганида - кўчма ўриндиклар билан жиҳозлашда	1,2 1,0	1,1 0,9	1,0 0,8	Киноэкран ва эстрада билан жиҳозланади 120 ўрингача сиғимли бўлган жойларда кўчма кино ёки видео қурилмалар учун жой ажратилади. 120 ва ундан ортиқ ўринли бўлган жойларда проекция хонаси ҳам кўзда тутилган.
Аудитория қулуарлари	0,4	0,3	0,2	Тўғридан-тўғри алоқа бўлганда аудиторияни вестибюлига, меҳмонхонасига ўрнатмаслик ёки ушбу хоналар билан бирлаштириш мумкин
Байрамлар ва маросимлар зали (банкет зали)	3,6	3,0	2,4	50 m <sup>2</sup>
Видео зал	1,5	1,3	1,1	1,5 дан 2 m <sup>2</sup> гача бўлган видео кабиналарни лойиҳалаштиришда
Видео кутубхона	М илованинг 1 - жадвалига қаранг			
Маданият марказларининг ўқиш зали <sup>1</sup>	3,6	3,-	2,4	

Компьютер зали <sup>2</sup>	-	-	-	
Интернет-кафе <sup>2</sup>	-	-	-	
<p><sup>1</sup> Хоналар майдони ва таркибини ушбу ШНКнинг 13-иловасидаги 2-жадвали бўйича қабул қилиш керак.</p> <p><sup>2</sup> Майдон ускуналарнинг ўлчамларини ҳисобга олган ҳолда лойиҳалаш топшириғи билан белгиланади.</p>				

**Маданият марказлари мажмуаси хоналарининг тавсия этиладиган баландлиги**

*3-жадвал*

*т*

<b>Хоналар</b>	<b>Баландлик</b>
Рақс зали, аудитория-лекция зали, кўрғазма зали, қишки боғ, байрам ва маросимлар зали.	камида 3,6
Рақс тўғараги	камида 4,2
Цирк санъати тўғараги.	камида 6,0

ШНҚ 2.08.11-24 “Маданият  
ташкilotлари объектлари”  
шаҳарсозлик нормалари ва қоидаларига  
12-ИЛОВА

**Кириш гуруҳидаги хоналарнинг майдони муассасанинг қулайлик даражасига қараб**

*1-жадвал*  
*м<sup>2</sup>*

Хонанинг номланиши	Қулайлик даражасида бир кишилик майдони, камида			Изоҳлар
	1	2	3	
Касса вестибюли <sup>1</sup>	0,06	0,05	0,05	Бирлашиш мумкин
Кириш вестибюли	0,15	0,10	0,10	
Тарқатиш вестибюли	0,35	0,30	0,25	
Гардероб хонаси	0,12	0,10	0,10	
Сумкалар ва портфелларни сақлаш камераси <sup>2</sup>	0,06	0,05	0,04	Гардероб ёнида жойлашган
Хизмат кўрсатиш бюроси	0,03	0,03	-	Кириш ёки тақсимлаш вестибюли ёнида жойлаштириш тавсия этилади
Санитария шохобчалари	0,20	0,15	0,10	
<sup>1</sup> Касса вестибюли томошабинлар комплексидан ташқарида бўлиши мумкин <sup>2</sup> Кўрсатилган рақамлар умумий сақлаш майдони меъёрини белгилайди, бир нечта қатламда сақлаш имкониятини ҳисобга олмайди.				

**Рекреация хоналарининг муассасанинг қулайлик даражасига қараб таркиби ва майдони**

*2-жадвал*

Хонанинг номланиши	Қулайлик даражасида бир кишилик майдони, камида			Изоҳлар
	1	2	3	
Фойе, кулуарлар, меҳмонхоналар	1,50	1,00	0,80	Кулуарларнинг кенглиги - камида 2,4 м, полнинг нишаблиги - 1/12 дан кўп эмас
Фойе ёнидаги омборхона <sup>1</sup>	0,03	0,03	0,03	
Буфет <sup>2</sup>	0,50	0,40	0,30	
<sup>1</sup> Фое ёнидаги омбор уни кўп мақсадли фойдаланиши учун мўлжалланган бўлса, ҳисобга олиш лозим. <sup>2</sup> Буфет (кафе, бар ва бошқалар) умумий овқатланиш корхоналарини лойиҳалаш меъёрларига мувофиқ лойиҳалаштирилиши керак.				

ШНҚ 2.08.11-24 “Маданият  
ташкilotлари объектлари”  
шаҳарсозлик нормалари ва қоидаларига  
13-ИЛОВА

**Колосник сахнасига эга мусиқали театрларнинг артистик труппалари бадий  
рахбарияти хонасининг таркиби ва майдони**

*1-жадвал*  
*м<sup>2</sup>*

Хонанинг номланиши	Қулайлик даражасига қўра хона майдони, камида		
	1	2	3
Бош режиссёр	30	25	20
Бош дирижёр	30	20	15
Бош хормейстер	20	15	10
Бош балетмейстери	30	15	10
Бош рассом <sup>1)</sup>	20	15	10
Бош режиссёр хонаси	15	10	8
Режиссёр, дирижёр, хормейстер, балетмейстер ёрдамчилари	15	12	-
Саҳна, хор ва балет инспекторлари	15	12	10
Оркестр инспекторлари	15	10	8
Труппа бошлиғи	15	12	12
Репертуар мудири	15	12	12
Мусиқа бўлими бошлиғи	15	12	12
Адабий қисм мудири	20	15	12
Ўрнатиш қисми мудири	20	15	10
Саҳналаштирилган қисмнинг жойлашуви	20	15	10
Концертмейстерлар ва репетиторлар	25	20	15
Режиссёрлик бошқармаси	20	15	10
<sup>1)</sup> Рассомлик-декорация устахонаси ёнида жойлашган.			

## Муסיқа ва драма труппалари қўшимча хоналар майдони

2-жадвал  
m<sup>2</sup>

Хонанинг номланиши	Қулайлик даражасига кўра хона майдони, камида		
	1	2	3
Ҳар бир хонанинг майдони	15 дан 30 гача	10 дан 20 гача	8 дан 15 гача
Хоналарнинг умумий майдони:			
- драма труппасида	160	120	85
- муסיқа труппасида	300	200	170

## Техник ходимлар хоналарининг таркиби ва майдони

3-жадвал  
m<sup>2</sup>

Хонанинг номланиши	Қулайлик даражасига кўра хона майдони, камида		
	1	2	3
Саҳна машинисти	8	6	6
Саҳна машинистининг омборхонаси <sup>1</sup>	30-40	30-40	30-40
Саҳнани бўлимининг мудир	8	6	6
Монтажлаш бўлимининг мудир	10	8	8
Ишчи саҳналарнинг дам олиш вақти	30-50	25-45	20-40
Кам токли комплекси мудир	8	6	6
Телевизор комплекси мудир	10	8	8
<sup>1</sup> Кичик рақам драма труппалари, катта рақам муסיқа труппалари учун.			

## Маъмурий-хўжалик ходимлари хоналарининг таркиби ва майдони

4-жадвал  
m<sup>2</sup>

Хонанинг номланиши	Қулайлик даражасига кўра хона майдони, камида		
	1	2	3
Дирекция (шу жумладан канцелярия ва котиб)	75-105	55-85	40-70
Бухгалтерия, техник ва хўжалик бўлимлари (шу жумладан бош муҳандис, комендант хоналари)	100-120	70-100	50-75

ШНҚ 2.08.11-24 “Маданият  
ташкilotлари объектлари”  
шаҳарсозлик нормалари ва қоидаларига  
14-ИЛОВА

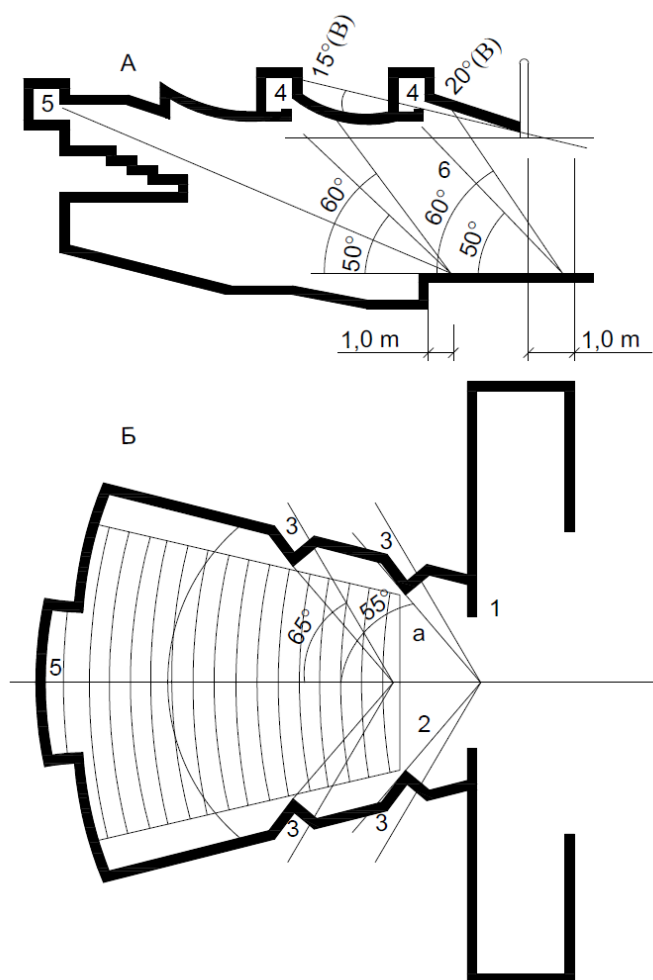

А - кесиш;

В - режа;

1 - ўйин портали;

2 - авансаҳна;

3 - ён чироқлар;

4 - кўтариладиган софитлар хонаси;

5 - фронтал ёритиш ўриндиғи.

$a = 55^\circ$  дан  $65^\circ$  гача

Залнинг бўйлама ўқиға горизонтал бурчаклар, ён ёритиш қутиларининг жойлашишини чеклайди.

$b = 50^\circ$  дан  $60^\circ$  гача

Саҳна планшетининг горизонтал текислигига нисбатан сўл софитлар оптик ўқлари билан чекланган вертикал бурчаклар;

$v = 15^\circ$  дан  $20^\circ$  гача

Ёритиш асбобларидан ўйин портали тепалиги даражасидаги горизонтал текисликкача бўлган ёруғлик нурлари билан чекланган бурчаклар;

**1-расм. Саҳна ёритгичларини жойлаштириш схемаси**

### Кинопроекция гуруҳи хоналарининг таркиби

1-жадвал

Хоналарнинг номи	Бинолар таркиби ва умумий майдони, m <sup>2</sup> , кинопроекторлар сони билан*									
	4	2	3	2	2	1	2	1	1	
	300 ўридан ортиқ бўлган кинозалларга	50дан -300 гача бўлган ўринли кинозалларга	50дан -300 гача бўлган ўринли кинозалларга	50дан -300 гача бўлган ўринли кинозалларга	50 гача бўлган ўринли кинозалларга	50дан -300 гача бўлган ўринли кинозалларга	50дан -300 гача бўлган ўринли кинозалларга	50 гача бўлган ўринли кинозалларга	50 гача бўлган ўринли кинозалларга	50 гача бўлган ўринли кинозалларга
	Ксенон лампалар билан						Газ разрядли лампалар билан			
Проекцияли	+	+	+	+	+	+	+	+	**+	
Кинотеханик хонаси	+	+	+	+	+	+	+	+	-	
Радиоканал	+	+	+	+	+	-	+	-	+	
Кинотеханика устахонаси	+	+	+	+	-	-	-	-	-	
Санитария узеллари	+	+	+	+	+	+	+	-	-	
Умумий майдони:	105-120	70-85	60-70	45-60	15-20	15	15-20	15-20	-	
<p><i>* Ҳар бир залнинг проекция хоналарида кинопроекторлар сони қуйидагича қабул қилиниши тавсия этилади: 600 ва ундан ортиқ ўринли залларда йил бўйи фаолият кўрсатувчи кинотеатрларда, 200 ва ундан ортиқ ўринли залларда йил бўйи фаолият кўрсатувчи кинотеатрларда, мавсумий фаолият кўрсатувчи кинотеатрларда, маданият марказларида, эпизодик кино кўрсатадиган залларда, 200 ва ундан ортиқ ўринли йил бўйи фаолият кўрсатувчи кинотеатрларда</i></p> <p><i>** 16 тт қўчма кино қурилмасидан кино намоиши учун фойдаланишида залда майдони 4 m<sup>2</sup> бўлган тўсиқ билан ўралган жойни ҳисобга олишга йўл қўйилади.</i></p>										

## Кинопроекция хоналарининг ўлчамлари ва режалаштирилиши

2-жадвал

Харфлар бўйича белгилаш	Параметрлар	Кинопроекторлар учун ўлчамлар m, камида		
		300 ўрндан ортиқ бўлган кинозалларга	50дан -300 гача бўлган ўринли кинозалларга	50 гача бўлган ўринли кинозалларга
а	Масофа:			
	- ускунага орқа томондан кириш зарур бўлганда	0,8	0,8	-
	- ускуналарга орқа томондан кириш зарур бўлмаганда, а	0,1	0,1	0,1
б	Энг чапдаги проекторнинг оптик ўқидан чапдаги девор ёки ускунагача бўлган масофа, б	1,5	1,2	1,0
в	Қўшни кинопроекторларнинг оптик ўқлари орасидаги масофа ва ўнг томондаги проекторнинг оптик ўқидан ускунанинг ўнг деворигача,	1,8	1,5	1,2
г	Кинопроекторнинг олд деворидан чиқиш қисмигача бўлган масофа, г	0,5	0,35	0,35
д	Кинопроектордан ускуналарга ёки орқа деворгача бўлган масофа, д	1,2	1,2	1,2
е	Проекция ва кўриш деразалари марказлари орасидаги масофа, э	-	0,5	0,5
и	Проекция ва кузатув деразалари марказидан тоза кават белгисигача бўлган масофа, Ҳ (Фв=0 бўлганда)	1,25	1,25	1,25
к	Кинопроекция хонасининг полдан шифтгача бўлган баландлиги, К.	2,9	2,6	2,6



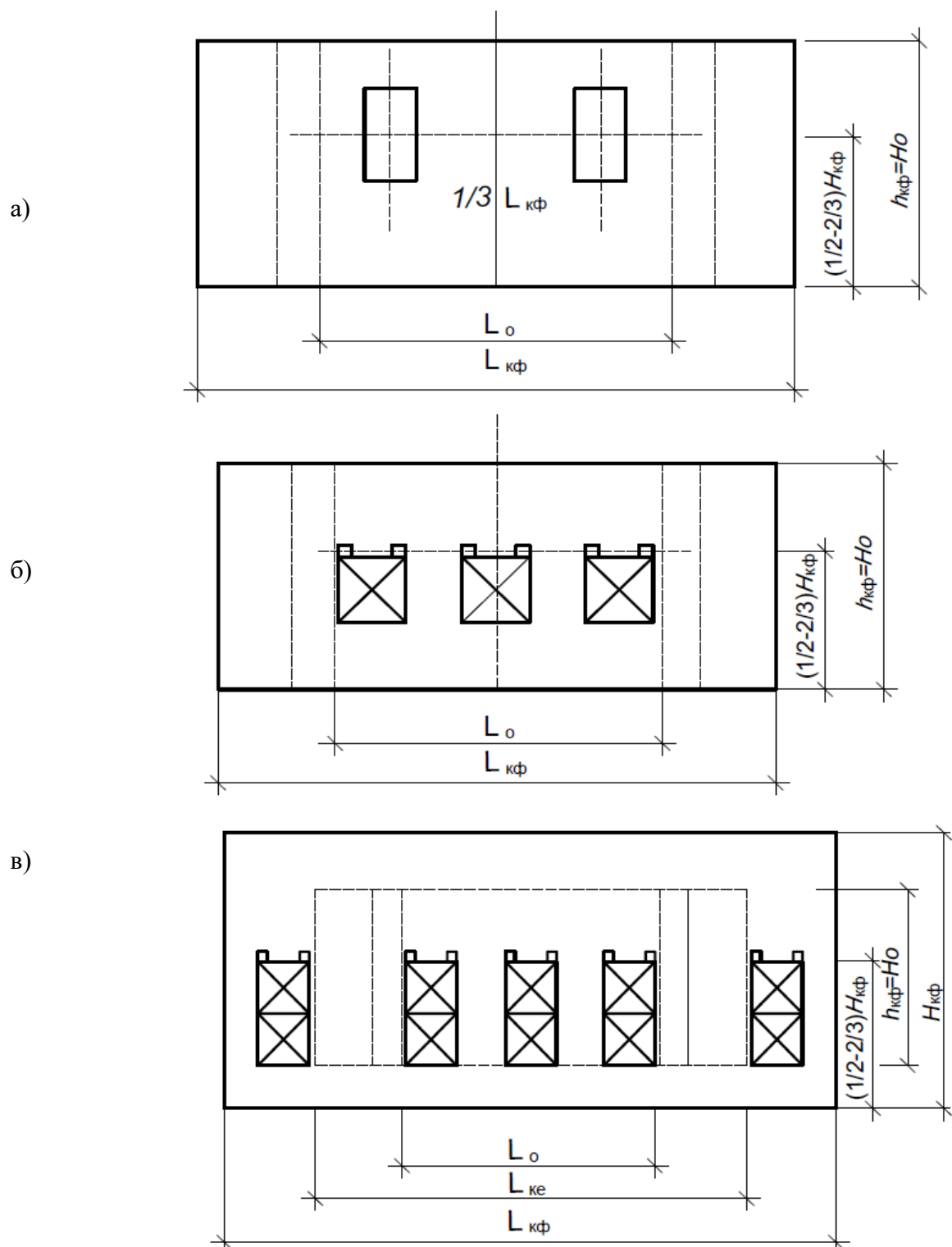

**2-расм. Икки (а), уч (б), бешта (в) карнайларни экраннинг орқасига жойлаштириш схемалари**

### Асосий техник хоналар майдони

3-жадвал  
m<sup>2</sup>

Хонанинг номланиши	Бино ҳажми <sup>2</sup> нинг 1 минг m <sup>3</sup> га энг кам майдони
Совутгич қурилмаси бўлган оқова-вентиляция асбоб-ускуналарининг машина зали	8
Бойлери бўлган иссиқлик пункти	4-6
Кондиционерлар учун зал <sup>1</sup>	8
Чиқариш вентиляция камералари <sup>1</sup>	4
<p><sup>1</sup> Кириш вентиляцияси қурилмалари учун бинолар билан бирлаштирилиши мумкин.</p> <p><sup>2</sup> Рақамлар ускуна турига қараб лойиҳада аниқланади.</p>	

**Маданият объектлари биноларининг ички ёнғинга қарши сув қувурўтказгичларига  
қўйиладиган талаблар**

**1.** Маданият объектларининг биноларида қуйидагиларни инобатга олиш лозим:  
сиғими 700 ўрингача бўлган эстрадали кинотеатр ва маданият марказларида  
ёнғинни ўчириш жўмраклари, колосникларга эга ва сиғими 700 ўриндан кўп бўлганда  
ёнғинни ўчириш жўмраклари ва ушбу илованинг 9-бандига асосан дренчер қурилмаси;

12,5x7,5 m, 15x7,5 m, 18x9 m ва 12x12 m ўлчамли сахнага ва 700 ўринли томоша  
залига эга бўлган маданият марказларида ёнғинни ўчириш жўмраклари ва дренчер  
қурилмаси;

18x9 m, 21x12 m ўлчамли сахнага ва 700 дан кўп ўринли томоша залига эга бўлган  
маданият марказларида, сиғими қандай бўлишидан қатъи назар 18x18 m ва 21x15 m  
ўлчамли сахнага эга бўлган маданият марказларида, шунингдек театрларда ёнғинни  
ўчириш жўмраклари, дренчер ва спринклер қурилмалари;

600 ва ундан кўп ўринли ва панорамали, уч томонли, марказий сахналари бўлган  
театрларнинг намоёиш мажмуаларида ёнғин ўчириш қурилмалари.

**2.** Театр биносининг худудида алоҳида корпусга жойлаштирилган ишлаб чиқариш  
хоналари ва резерв омборларида, хўжалик-ишлаб чиқариш хоналари ва театр биносини  
жойлаштиришда ички ёнғинни ўчириш жўмраклари ва спринкерли қурилмалар ушбу  
илованинг 4 ва 11-бандлари талабларига мувофиқ лойиҳаланиши керак.

Ишлаб чиқариш хоналари ва резерв омборларини театр биноси худудидан  
ташқаридаги корпусга жойлаштиришда спринклер қурилмалар ушбу илованинг 11-бандига  
мувофиқ лойиҳаланиши, ёнғинни ўчириш жўмрақларининг сув сарфи ҚМҚ 2.04.01-98  
талабларига мувофиқ белгиланиши лозим.

**3.** Биноларда ички ёнғин ўчириш жўмрақларининг сув сарфи қуйидагича белгиланиши  
керак:

томоша залининг сиғими 300 ўрингача бўлган эстрадали кинотеатр ва маданият  
марказларида 2 та оқим (струя)да камида 2,5 l/s, ўринлари 300 кўп бўлган кинотеатр ва  
маданият марказларида ҳар бир оқимда камида 5 l/s;

сиғими қандай бўлишидан қатъи назар, сахнали маданият марказлари ва театрларда  
2 та оқим (струя)да камида 2,5 l/s ва ҳар бирининг сув сарфи 5 l/s бўлган 2 та оқим (струя).

**4.** Ёнғин ўчириш жўмраклари томоша зали ва сахнага ёки зинапоя майдончасига  
кириш жойида ўрнатилиши лозим.

18x12 m, 21x12 m, 21x15 m ўлчамли сахнага эга бўлган маданият марказларида,  
шунингдек, театр биноларида 19 mm ли пуркагич ва 10 m узунликдаги шланг уланган 65  
mm диаметрли қўшимча ёнғин жўмраклари сахна планшетига ўрнатилиши керак.

16 mm ли пуркагич ва 10 m узунликдаги шланг уланган 50 mm диаметри ёнғин ўчириш жўмраклари колосниклар ва ишчи галереяларга ўрнатилиши, шлангасининг узунлиги 20 m бўлган ёнғин ўчириш жўмраклари театрнинг бошқа барча хоналарига ўрнатилиши лозим.

**5.** Майдони 500 m<sup>2</sup> бўлган сахна планшетида 3 та, 500 m<sup>2</sup> дан катта майдонга эга бўлган сахна планшетида 4 та ёнғин ўчириш жўмраклари ўрнатилган бўлиши керак.

Ҳар бир ишчи галереяда ва колосникларда камида иккита ёнғин ўчириш жўмраклари ўрнатилган бўлиши, ушбу жўмрақлар сахнанинг чап ва ўнг томонида жойлашган бўлиши лозим.

Жўмрақларни жавонсиз очик ҳолатда ўрнатишга йўл қўйилади.

**6.** Ёнғин ўчириш жўмраклари хоналарнинг ҳар қандай нуқтасига 2 та оқимда сув сепилишини таъминлаши керак.

**7.** Ёнғин ўчириш жўмрақларининг ички тармоғи ҳалқа кўринишида ва иккита кириш жойи билан ташқи тармоққа ва иккита кириш жойи билан спринклерли ва дренчерли тизимнинг сув тарқатиш тармоғига уланиши керак.

Сув тарқатиш задвижкалари тармоққа иккитадан кўп бўлмаган тармоқланишга эга бўлган участкаларни беркитиш имконини таъминлаган ҳолда ўрнатилиши лозим. Иккитадан кўп ёнғин ўчириш жўмраклари бўлган вертикал қувурлар (стояклар)нинг асосига (пастки қисмига) вентиляр ва задвижклар ўрнатилиши зарур.

**8.** Ёнғин ўчириш жўмрақларидаги эркин сув босими хонанинг энг юқори қисмига сувни сачратиб етказиши керак.

Сахна планшетидаги ёнғин ўчириш жўмрақларидаги сув босими планшетдан колосник қопламасигача бўлган масофадан 2 m узоққа сув сачратилишини таъминлаб бериши керак.

**9.** Дренчерлар сахна ва арьерсахна колосникларининг остига, ишчи галереялар (уларни бирлаштирувчи кўрикчалар) пастки ярусининг тагига, ўралган декорациялар сейфига ва сахнанинг барча бўш ораликларига, сахнанинг ички қурилган жиҳозларининг конструкциялари жойлашган трюмларга ва кўтариш-тушириш қурилмаларига ўрнатилиши керак.

Ёнғинга қарши қоплама (экран)га сахна томондан сув сепилиши лозим.

**10.** Дренчер ва спринклер сув пуркагичлари битта сув пуркагич билан химояланадиган пол майдони, ўртача сув сепиш интенсивлигида 1 m<sup>2</sup> пол майдонига камида 0,1 l/s сарф бўлганда, кўпи билан 9 m<sup>2</sup> қабул қилинади; сахнанинг тирқишига сув пуркаш сарфи 1 m тирқишга 0,5 l/s, сахна порталига сепишга — 1 m портал кенглиги, 7.5 m гача баландлигига камида 0,5 l/s ва 1 m кенлик, 7.5 m баландликдан кўп бўлган ҳолига 0,7 l/s бўлиши керак.

**11.** Энг узоқ ва баланд жойлашган пуркагичда эркин сув босими камида 0,05 МПа (5 m) бўлиши зарур.

Битта бинода барча пуркагичлар тешиги диаметри бир хил бўлиши керак.

**12.** Ёнғин насос агрегатлари 100 % ли захира билан бўлиши ва улар алоҳида иситиладиган, ташқарига ёки зинапоя катагига чиқиш жойлари бор хоналарга жойлаштирилади.

Фақат ёнғин ўчириш жўмаклари билан жиҳозланган кинотеатр в маданият марказлари (маданият марказлари) биноларида насосларни иситиш қозонхонасига жойлаштириш мумкин.

**13.** Ичимлик-хўжалик сув таъминоти насослари вибраизоляцияли асосларга ўрнатилган ва кириш тармоғи, ҳамда ички тармоқдан эластик оралик қувурчалари билан ажратилган бўлиши керак.

**14.** Кутубхона ва архивлар биноларида ёнғинга қарши сув таъминоти бино ҳажми 7500 м<sup>3</sup> ва ундан кўп бўлган ҳолларда лойиҳаланиши керак.

Сув сарфи ва ички ёнғин ўчириш оқими (струяси) ҳисобининг нормаларини ҚМҚ 2.04.01 га асосан қабул қилиш лозим.

**Саҳна том қопламасидаги ёнғинга қарши қопламага (экрaн) ва тутун люкларининг  
қурилмаларига қўйиладиган талаблар**

**1.** Ёнғинга қарши қоплама (экрaн) газ ўтказмайдиган бўлиши ва қурилиш порталининг бўш оралиғини ён томонларидан 0,4 m ва юқоридан 0,2 m да ёпиб туриши керак.

Декорация омборларининг ёнғинга қарши қопламаси (экрaни) ва ёнғинга қарши эшикларининг (шторалари) каркасини лойиҳалашда (ҳисоблашда) томоша зали томонидан бериладиган горизонтал босим ҳисобга олиниши, бу босим саҳна баландлигининг ҳар бир метр баландлигида 10 Pa га тенг бўлиши, бунда ортиқча юкланиш коэффициентини 1,2 тенг қилиб белгиланиши, каркасдаги металл элементларнинг ҳисобий бўш ораликдаги солқилиғи 1/200 дан ошмаслиғи зарур.

Ёнғинга қарши қоплама (экрaн) ўзининг оғирлиғи таъсирида камида 0,2 m/s тезлик билан ҳаракатланиши (тушиши ёки қўтарилиши), дарпарданинг тушиши ёки қўтарилишини масофадан (дистанцион) бошқариш учта жойдан, ёнғин постидан, саҳна планшетидан ва ёнғинга қарши қопламанинг (экрaн) чиғириғи (лебёдкаси) жойлашган жойдан амалга оширилиши керак.

Ушбу қопламанинг (экрaн) тушиши ва қўтарилишини билдирувчи товуш ва ёруғлик сигнализацияси лойиҳаланиши керак.

**2.** Очиқ люкларнинг майдони трюм полидан саҳна томёпмасигача бўлган баландликнинг ҳар 10 m да ҳисоблаш орқали ёки колосникли саҳна майдонининг 2,5 фоизга га тенг қилиб белгиланиши лозим.

Люкларнинг клапанлари уларни ушлаб турувчи қурилмадан ечиш вақтида ўз оғирлик кучи таъсирида очилиши, бунда периметр бўйича клапан қирраларининг музлаб ёпишиб қолиш кучи 0,3 kN/ m га тенг бўлиши ҳисобга олиниши керак.

**3.** Люкларнинг клапанларига хизмат қилувчи чиғир (лебёдка) саҳна планшетидан, ёнғин пости диспетчер хонасидан ва ушбу чиғир (лебёдка) хонасидан масофадан бошқарилиши зарур.

Тутун люкларининг устки қурилмаси ЁНМ гуруҳидаги ёнмайдиган материаллардан, клапанлар эса Ё1 гуруҳидаги материаллардан тайёрланиши лозим.

ШНҚ 2.08.11-24 “Маданият  
ташкilotлари объектлари”  
шаҳарсозлик нормалари ва қоидаларига  
17-ИЛОВА

*1-жадвал*

Зал кўринишлари	Залдан эвакуацияда чиқиб кетиш зарурий вақти, дақиқа, ҳажми* минг м <sup>3</sup> ҳисобида						Бинодан бутунлай чиқиш
	5 гача	10	20	25	40	60	
Колосникалисиз сахна заллари	2	3	3,5	3,5	4	4,5	6
Колосникали сахна заллари	1,5	2	2,5	2,5	-	-	6
* Зал ҳажми ички тўсувчи конструкциялар бўйича аниқланади (трибуналари бор залларда – трибуна ҳажмини ҳисобга олмаган ҳолда); ҳажмнинг оралиқ миқдорларида зарурий эвакуация вақти интерполяция бўйича аниқланади.							